

兼顧高性能與辨識性

NY系列 工業控制平板電腦是工業電腦 平台的螢幕及觸控介面。最適合在製造現場的資料可視化及資料處理、量測、控制。

兼顧穩健性與彈性的擴充性，構造簡單以降低故障。同時能讓作業效率最佳化，確保更長的運轉時間，降低成本。



特點

- 無內部纜線構造，減少故障、增加運轉時間
- 減少停機時間之簡單的獨自散熱設計
- 搭載高性能Intel® Core™處理器
- 備有標準機種及100m纜線機種
- 12.1吋、15.4吋及18吋等3種工業用螢幕
- 多點觸控功能
- 錯誤操作檢測（手掌、水）
- 即使戴著手套仍可操作*

* 如欲使用手套，請先在正式運轉前確認可正常操作後再行使用。

Intel、英特爾、Intel Core、英特爾 Core為美國及其他國家英特爾公司的商標。

Microsoft、Windows為美國微軟公司於美國及其他國家之註冊商標或商標。

EtherCAT®為德國倍福自動化有限公司取得授權之專利技術，亦為註冊商標。

SD、SDHC LOGO為SD-3C、LLC的商標。

CFAST為CompactFlash Association的註冊商標。

本手冊上所刊載之公司名稱及產品名稱為各家公司之註冊商標或商標。

本型錄使用的產品照片及圖片包含示意圖，可能與實物不同。

系統組成

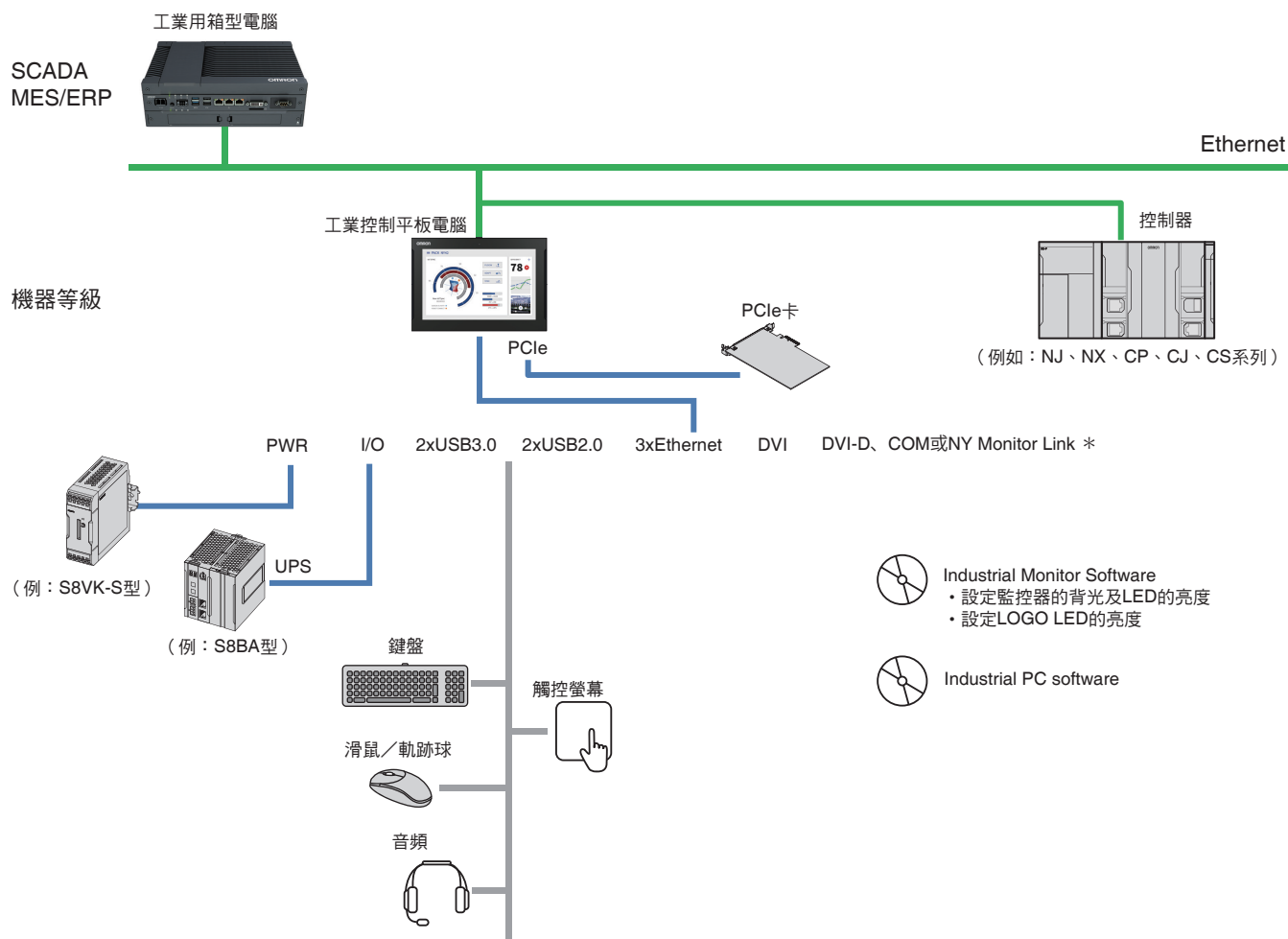

* NY Monitor Link : 最長可使用100m的泛用Ethernet纜線連接顯示器。

種類

■工業電腦平台 NY系列

建議型號

介紹工業控制平板電腦的建議型號。需要其他型號時請洽詢本公司業務人員。

產品名稱	規格							型號
	螢幕尺寸	作業系統	CPU類型	主記憶體	儲存容量	介面選項	PCIe-slot	
工業控制 平板電腦	12.1吋	Windows 10 IoT Enterprise 2016 LTSB - 64位元版	Intel® Core™ i7-4700EQ	8GB	128GB SSD type (MLC)	RS-232C	有	NYP17-313K1-12WC1000
			Intel® Core™ i5-7300U	8GB	256GB CFast type (MLC)	無	無	NYP35-30370-12WC1000
			Intel® Celeron™ 3965U	8GB	256GB CFast type (MLC)	無	無	NYP2C-30370-12WC1000
		Windows 10 IoT Enterprise 2019 LTSC - 64位元版	Intel® Atom® x5-E3940 Processor	4GB	128GB CFast type (MLC)	無	無	NYP2A-20460-12WC1000
	15.4吋	Windows 10 IoT Enterprise 2016 LTSB - 64位元版	Intel® Core™ i7-4700EQ	8GB	128GB SSD type (MLC)	RS-232C	有	NYP17-313K1-15WC1000
			Intel® Core™ i5-7300U	8GB	256GB CFast type (MLC)	無	無	NYP35-30370-15WC1000
			Intel® Celeron™ 3965U	8GB	256GB CFast type (MLC)	無	無	NYP2C-30370-15WC1000
		Windows 10 IoT Enterprise 2019 LTSC - 64位元版	Intel® Atom® x5-E3940 Processor	4GB	128GB CFast type (MLC)	無	無	NYP2A-20460-15WC1000
	18.5吋	Windows 10 IoT Enterprise 2016 LTSB - 64位元版	Intel® Core™ i5-7300U	8GB	256GB CFast type (MLC)	無	無	NYP35-30370-19WC1000
			Intel® Celeron™ 3965U	8GB	256GB CFast type (MLC)	無	無	NYP2C-30370-19WC1000
		Windows 10 IoT Enterprise 2019 LTSC - 64位元版	Intel® Atom® x5-E3940 Processor	4GB	128GB CFast type (MLC)	無	無	NYP2A-20460-19WC1000

■ 備用零件

工業控制平板電腦有以下備份零件。

產品名稱	規格	型號
電池*	工業控制平板電腦附帶1個電池。該電池供應即時時鐘的電源。 電池在工業控制平板電腦內部。 壽命：5年 25°C	CJ1W-BAT01
風扇模組	具備主動冷卻功能的工業控制平板電腦可以使用風扇模組。 壽命：在溫度40°C、濕度15~65%RH、連續動作下壽命為70,000小時。 保存壽命：6個月（不通電時的保存期限。）	NY000-AF00
附屬品套件	附屬品套件中包含以下附屬品。 <ul style="list-style-type: none"> • 電源接頭 • I/O接頭 • 驅動器安裝用驅動托架 • 驅動器安裝用安裝螺絲4支 • PCIe卡安裝用PCIe卡支架 • PCIe卡安裝用PCIe卡夾 	NY000-AK00

* 僅可更換電池之型號。

■ 安裝的支援軟體

項目	說明
Industrial PC Support Utility	Industrial PC Support Utility軟體公用程式支援診斷及解決工業控制平板電腦的問題。 預先安裝於工業用箱型電腦及工業控制平板電腦中。
Industrial PC Tray Utility	Industrial PC Tray Utility是提供關於工業電腦、相關裝置及相關軟體目前狀態資訊的軟體公用程式。 預先安裝於工業用箱型電腦及工業控制平板電腦中。
Industrial PC System API	使用Industrial PC System API時，程式設計師可設計程式，以取得工業控制平板電腦的資訊，或設定LED的狀態。 預先安裝於工業用箱型電腦及工業控制平板電腦中。
Industrial Monitor Utility	用於歐姆龍製工業用監控器選購品。Industrial Monitor Utility用戶介面用於調整連接後的工業用監控器設定及顯示。 預先安裝於工業用箱型電腦及工業控制平板電腦中。
Industrial Monitor Brightness Utility	用於歐姆龍製工業用監控器選購品。Industrial Monitor Brightness Utility軟體公用程式用於調整所有連接中的工業用監控器畫面背光亮度。 預先安裝於工業用箱型電腦及工業控制平板電腦中。
Industrial Monitor API	用於歐姆龍製工業用監控器選購品。程式利用Industrial Monitor API製作應用程式，可控制硬體功能，並從連接的工業用監控器取得資訊。 預先安裝於工業用箱型電腦及工業控制平板電腦中。
Industrial PC Rescue Disk Creator	Industrial PC Rescue Disk Creator建立的急救碟可用於工業電腦作業系統的備份及還原。已事先安裝至工業用箱型電腦及工業控制平板電腦。

規格

■性能規格

項目		NYP17- □□□□□	NYP25- □□□□□ *4	NYP1C- □□□□□ *4	NYP35- □1□□□	NYP2C- □1□□□	NYP35- □0□□□	NYP2C- □0□□□	NYP2A- □0□□□			
主系統	CPU	CPU類型	Intel® Core™ i7-4700EQ	Intel® Core™ i5-4300U	Intel® Celeron® Processor 2980U	Intel® Core™ i5-7300U	Intel® Celeron® Processor 3965U	Intel® Core™ i5-7300U	Intel® Celeron® Processor 3965U	Intel® Atom™ Processor x5-E3940		
		核心數／執行緒數	4 / 8	2 / 4	2 / 2	2 / 4	2 / 2	2 / 4	2 / 2	4 / 4		
		處理器、基礎動作頻率	2.4GHz	1.9GHz	1.6GHz	2.6GHz	2.2GHz	2.6GHz	2.2GHz	1.6GHz		
		利用渦輪加速時的最大頻率	3.4GHz	2.9GHz	—	3.5GHz	—	3.5GHz	—	1.8GHz		
		快取記憶體	6MB	3MB	2MB	3MB	2MB	3MB	2MB	2MB		
	冷卻方式	主動冷卻（風扇）										
	記憶體	記憶體容量 *1	4GB、8GB或16GB	2GB、4GB、8GB或16GB	2GB、4GB、8GB或16GB	4GB或8GB	4GB或8GB	8GB或16GB	4GB或8GB	2GB、4GB或8GB		
		記憶體類型	DDR3L（non ECC）			DDR4（non ECC）		DDR4（non ECC）		DDR3L（non ECC）		
	Trusted platform module (TPM)		可使用									
	圖形控制器		Intel® HD Graphics。最多2個獨立畫面。									
		Intel® HD Graphics 4600	Intel® HD Graphics 4400	Intel® HD Graphics	Intel® HD Graphics 620	Intel® HD Graphics 610	Intel® HD Graphics 620	Intel® HD Graphics 610	Intel® HD Graphics 500			
監視器		有										
作業系統	Windows OS	Windows Embedded Standard 7 - 32位元版 Windows Embedded Standard 7 - 64位元版 Windows 10 IoT Enterprise 2016 LTSC - 64位元版				Windows 10 IoT Enterprise 2016 LTSC - 64位元版		Windows 10 IoT Enterprise 2016 LTSC - 64位元版		Windows 10 IoT Enterprise 2019 LTSC - 64位元版		
	即時OS	—										
儲存裝置	驅動器 *1	傳統硬碟	· 320GB、500GB或1TB 序列ATA 3.0		· 320GB 序列ATA 3.0		無					
		固態硬碟	SLC	· 32GB或64GB機種 序列ATA 3.1			· 64GB 序列ATA 3.1		無			
			MLC	· 128GB 序列ATA 3.1					· 64GB、128GB、256GB 序列ATA 3.1			
磁碟機機架 (HDD/SSD) *2		2	2	1	2	2	CFAST slot	CFAST slot	CFAST slot			
接頭	電源接頭		DC24V									
	I/O接頭		輸入x2（電源ON/OFF輸入及UPS模式輸入）及輸出x1（工業控制平板電腦的電源狀態輸出）									
	USB2.0 標準 A型	可使用連接埠數量	2									
		最大電流	500mA									
		最大纜線長	5m									
	USB3.0 標準 A型	可使用連接埠數量	2									
		最大電流	900mA									
		最大纜線長	3m									
	Ethernet 連接接頭	可使用連接埠數量	3									
		實體層	10BASE-T、100BASE-TX、1000BASE-T									
DVI接頭	視訊介面	數位或類比		數位專用								
	解析度	最高1920x1200像素、60Hz										
	DVI纜線最大長度	依連接的監控器種類與解析度而異										
選購品接頭 (擇一)	RS-232C		標準D子9針接頭				無					
	DVI-D	視訊介面	數位專用							無		
		解析度	最高1920x1200像素、60Hz							無		
		DVI纜線最大長度	依連接的監控器種類與解析度而異							無		
	NY Monitor Link	視訊介面	數位專用							無		
		解析度	最高1280x800像素、60Hz							無		
		接頭類型	RJ45									
建議纜線、纜線最長長度		S/FTP, Cat.6A, 100m										
USB最快速度		280 Mbps										
PCIe 卡插槽	結構內容		支援Gen3x4（4條）		支援Gen2x1（1條）		支援Gen3x2（2條）		無			
	介面卡高度		標準，4.20吋（106.7mm）*3							無		
	介面卡長度		一半，6.6吋（167.65mm）							無		
電池	型號	CJ1W-BAT01				不可更換						
	壽命	5年 25°C				10年 40°C						
風扇模組	型號	NY000-AF00		無風扇								
	壽命	在溫度40°C、濕度15~65%RH、連續動作下壽命為70,000小時		—								
LED		依PWR、ERR、HDD、RUN										

*1. 請注意，並非備有所有組合的型號。詳情請洽詢本公司業務人員。

*2. 型號支援1至2台驅動器。

*3. 不支援2.536吋（64.4mm）Low profile卡。

*4. 新用戶建議使用新一代CPU。

■ 螢幕規格

項目	型號規格			
	12.1吋	15.4吋	18.5吋	
顯示面板 * 1	顯示面板	TFT LCD		
	螢幕尺寸	12.1吋	15.4吋	18.5吋
	表面處理	反眩光處理		
	表面硬度	莫氏硬度5~6		
	解析度	1,280×800像素、60Hz		1,920×1,080像素、60Hz
	顯示顏色	16,770,000色		
	有效顯示區域	261×163mm (橫×縱)	331×207mm (橫×縱)	409×230mm (橫×縱)
	視野角	左：60°、右：60°、上：60°、下：60°		左：89°、右：89°、上：89°、下：89°
	壽命	50,000小時以上*2		
亮度調整	200 level*3			
觸控	技術	投射式電容 (投影型電容式)		
	解析度	觸控精確度1.5% (4~5mm)		
	多點觸控	最多可同時觸控5點		
	功能	檢測水滴*4、防手掌誤觸*5、手套*6		
	壽命	50,000,000次以上		
	EMC	EMC 抗擾狀態在容許範圍時，可進行正確的觸控面板操作。		

- * 1. 顯示部上有一些顯示不良像素。亮點、黑點在10個像素以內 (無3個連續點) 的基準範圍內時，不算異常。
- * 2. 於室內溫度、室內溼度下使用至亮度減半的估計時間。若於高溫環境中使用，壽命將大幅縮短。
- * 3. 亮度設定過暗時，畫面可能閃爍或因過暗而不易閱讀。
- * 4. 檢測到水滴時，不能使用觸控功能。
- * 5. 檢測出手掌時，忽略該部位。
- * 6. 即使戴上手套仍可操作觸控面板。正式運轉前請先確認可否正常操作。

■ 電氣規格

項目	NYP17- □□□□□	NYP25- □□□□□	NYP1C- □□□□□	NYP35- □1□□□	NYP2C- □1□□□	NYP35- □0□□□	NYP2C- □0□□□	NYP2A- □0□□□		
CPU類型	Intel® Core™ i7-4700EQ	Intel® Core™ i5-4300U	Intel® Celeron® Processor 2980U	Intel® Core™ i5-7300U	Intel® Celeron® Processor 3965U	Intel® Core™ i5-7300U	Intel® Celeron® Processor 3965U	Intel® Atom® Processor x5-E3940		
額定電源電壓	DC24V、不絕緣									
容許電源電壓範圍	DC20.4~28.8V									
接地方法	D類接地 (第3種接地)									
湧入電流	DC24V時12A以下/6ms (常溫下冷開機時)									
過電流種類	II類：符合JIS B3502、IEC61131-2									
EMC抑制程度	IEC 61131-2：zone B									
RTC精確度	環境溫度55°C：月差-3.5~+0.5分 環境溫度25°C：月差-1.5~+1.5分 環境溫度0°C：月差-3~+1分									
電源按鈕壽命	10萬次									
電池壽命	25°C 下5年 (CJ1W-BAT01型電池)				40°C 下10年					
風扇壽命	40°C 下連續 運轉8年	-	-	-	-	-	-	-		
消耗電力 * 1	最大消耗電力 (包含驅動器與增設部分)	132W	93W	84W	84W	66W	76W 99W * 2	58W 80W * 2	57W 79W * 2	
	最大消耗電力 (除驅動器與增設部分)	99W	70W	63W	61W	43W	61W 84W * 2	43W 65W * 2	42W 64W * 2	
	驅動器	HDD 320GB	2W						-	
		HDD 500GB	2W						-	
		HDD 1TB	2W						-	
		SSD SLC 32GB	2W						-	
		SSD SLC 64GB	2W						-	
		SSD MLC 128GB	2W						-	
		SSD MLC 500GB	3W						-	
		CFast MLC 64GB							1W	
	CFast MLC 128GB							1W		
CFast MLC 256GB							1W			
增設部分	USB	最大14W ((5V時、2x500mA) + (5V時、2x900mA))								
	PCIe	15W以下	5W以下	5W以下	5W以下	5W以下	-			

- 註. 詳情請參閱「NY系列工業控制平板電腦用戶手冊」。
- * 1. 總消耗電力為合計安裝於工業控制平板電腦中全部機器的消耗電力。
 - * 2. 上：12.1吋及15.4吋機種、下：18.5吋機種

在與工業控制平板電腦連接時，為保證UPS S8BA型的動作，必須使用指定的UPS與電源組合。

項目	NYP17	NYP25/NYP1C/NYP35/NYP2C/NYP2A
最小電源要件	電源	240W
	UPS	240W

■ 構件與功能

歐姆龍工業電腦平台的目標為技術人員可自由活用進化的ICT技術，一次開發出更好、更快、更安全的裝置及設備。工業控制平板電腦依據歐姆龍的品質基準，設計成可支援產業用途所需的高穩固性及可靠性。

強力的CPU選購品

各種應用均能發揮高性能的3個CPU選購品

無風扇冷卻

也備有無活動部，可減少維護作業的無風扇冷卻CPU類型

輕易存取儲存裝置及PCI Express卡

可簡單加裝或更換儲存裝置（HDD、SSD）及PCI Express卡



DVI-I 視訊介面

1Gbps Ethernet連接埠x3

內建I/O

USB連接埠x4

內建SD記憶卡插槽

LCD觸控面板

多點觸控功能

最多可同時觸碰5點，可應付複雜的功能

LED

■ 一般環境規格

項目		規格
使用環境	使用環境溫度 *1	0~55°C
	保存環境溫度 *1	-20~70°C
	使用環境濕度 *1	10~90%RH（不可結露）
	保存環境濕度 *1	10~90%RH（不可結露）
	使用周圍環境	不可有腐蝕性氣體
	使用標高	2,000m以下
	耐雜訊性（動作中）	符合IEC 61000-4-4規格，2kV（電源線）
	耐振動（動作中）	符合IEC 60068-2-6規格 搭載SSD的平板電腦時：5~8.4Hz （振幅3.5mm、8.4~150Hz、9.8m/s ² 、X、Y、Z各方向10次） 搭載HDD的平板電腦時，耐振動性依安裝方向而異。*2
	耐衝擊（動作中）	符合IEC 60028-2-27規格 147m/s ² （X、Y、Z各方向3次）
	安裝方法	面板安裝
保護構造	監控器的前面：IP65 *3	
污染度	2以下；符合JIS B3502、IEC61131-2	
適合規格 *4		支援EU指令：EMC指令 2014/30/EU（EN 61131-2）、韓國電波法註冊、RCM、cULus、RoHS指令（2002/95/EC）

*1. 容許環境溫度及環境濕度依產品類型、CPU類型、安裝方向及儲存裝置類型而異。

*2. 避免使用搭載1個以上HDD儲存裝置的平板電腦於會受到振動影響的用途上。

會受到振動影響的用途範例：

- ・AGV（無人搬運車）
- ・軌道車
- ・堆疊起重機
- ・升降機
- ・打錠機
- ・插銷組裝機
- ・彎曲加工機

請確認搭載HDD的平板電腦不會振動。無法確定時，使用搭載SSD儲存裝置的平板電腦。

*3. 長時間接觸油霧（飛濺）可能造成平板電腦無法正常工作。

*4. 各種型號的最新適用規格，請參閱本公司網站（<http://www.omron.com.tw/solution/certification.html>）。

儲存裝置規格

項目	型號規格										
	NY000-AS00	NY000-AS01	NY000-AS03	NY000-AS04	NY000-AS05	NY000-AH00 * 1	NY000-AH01 * 1	NY000-AH02 * 1	NY000-AT00	NY000-AT01	NY000-AT02
容量	32GB	64GB	64GB	128GB	500GB	320GB	500GB	1TB	64GB	128GB	256GB
類型	SSD (SLC)		SSD (SLC)	SSD (MLC)	SSD (MLC)	HDD	HDD	HDD	CFast (MLC)	CFast (MLC)	CFast (MLC)
S.M.A.R.T.的支援	有										
轉速	-	-	-	-	-	5,400 r/min			-	-	-
介面	序列ATA 3.1					序列ATA 3.0			序列ATA 3.0		
持續標準讀取速度	最大 160MB/s	最大 160MB/s	最大 500MB/s	最大 530MB/s	最大 415MB/s	-	-	-	最大 530MB/s	最大 530MB/s	最大 530MB/s
持續標準寫入速度	最大 145MB/s	最大 150MB/s	最大 370MB/s	最大 190MB/s	最大 200MB/s	-	-	-	最大 100MB/s	最大 190MB/s	最大 210MB/s
使用溫度	0~70°C				0~70°C	5~55°C	5~55°C	0~60°C	-40~85°C		
使用濕度	10~95%RH (不可結露)		10~85%RH (不可結露)	10~95%RH (不可結露)	10~95%RH (不可結露)	8~90%RH (不可結露)			10~95%RH (不可結露)		
保存溫度	-40~100°C		-45~90°C	-55~95°C	-55~95°C	-40~65°C			-55~95°C		
保存濕度	10~95%RH (不可結露)					8~90%RH (不可結露)		5~95%RH (不可結露)	10~95%RH (不可結露)		
壽命	寫入 1,500TB	寫入 3,000TB	寫入 1,900TB	寫入 208TB	寫入 154TB	於以下條件約為5年或啟動20,000小時的任一方先到達者。 <ul style="list-style-type: none"> • 101.3kPa、25°C • 每月通電未滿333小時 * 2 • 通電中的動作未滿 20% * 3 • 每月查找未滿 1.30x10⁶ 		於以下條件的平均每年故障率 (AFR) : 0.50% <ul style="list-style-type: none"> • HDD 外殼溫度 40°C • 累計通電時間 (POH) 3,120小時以內 	寫入 125TB	寫入 208TB	寫入 417TB

註. NY000-AS02型於2018年11月底停止接單。

* 1. 若為搭載1個以上HDD儲存裝置的控制平板電腦：請務必將控制平板電腦設置於防振環境中。

* 2. 啟動時間也包含睡眠模式及待機模式

* 3. 動作包含查找、寫入、讀取。

外觀尺寸

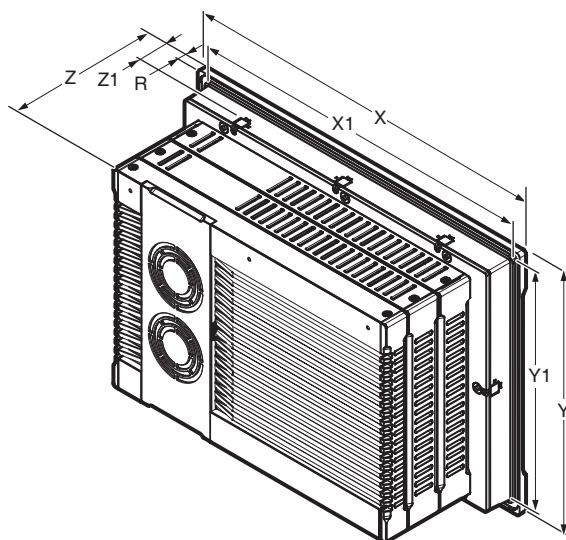

項目	型號規格							
	12.1吋			15.4吋			18.5吋	
	NYP17-□□□□□□ NYP25-□□□□□□ NYP1C-□□□□□□	NYP35-□1□□□□ NYP2C-□1□□□□	NYP35-□0□□□□ NYP2C-□0□□□□ NYP2A-□0□□□□	NYP17-□□□□□□ NYP25-□□□□□□ NYP1C-□□□□□□	NYP35-□1□□□□ NYP2C-□1□□□□	NYP35-□0□□□□ NYP2C-□0□□□□ NYP2A-□0□□□□	NYP35-□0□□□□ NYP2C-□0□□□□ NYP2A-□0□□□□	
面板切割尺寸	埋入孔寬 X1 = 314 ^{-0 +1} mm 埋入孔高 Y1 = 216 ^{-0 +1} mm			埋入孔寬 X1 = 383 ^{-0 +1} mm 埋入孔高 Y1 = 259 ^{-0 +1} mm			埋入孔寬 X1 = 463 ^{-0 +1} mm 埋入孔高 Y1 = 285 ^{-0 +1} mm	
面板的厚度範圍*	面板的厚度範圍 Z1 = 1.6~6.0mm							
外觀尺寸	寬 X=332mm 高 Y=234mm 深 Z=121mm	寬 X=332mm 高 Y=234mm 深 Z=105mm	寬 X=332mm 高 Y=234mm 深 Z=71mm	寬 X=401mm 高 Y=277mm 深 Z=121mm	寬 X=401mm 高 Y=277mm 深 Z=105mm	寬 X=401mm 高 Y=277mm 深 Z=71mm	寬 X=481mm 高 Y=303mm 深 Z=71mm	
監控器的 面板表面厚度	邊緣厚度 R = 8.0mm							
重量	6.1kg	5.6kg	4.7kg	7.2kg	6.6kg	5.6kg	6.6kg	

* 面板最小厚度依面板材料而異。

建議相關產品



NY系列 工業用箱型電腦

按照現場需求所設計的工業用箱型電腦。藉由簡單且未來擴充性高的構造，將故障風險抑制到最低。



工業用監控器

工業用監控器成為操作人員與系統間的介面關鍵。效率、效果、辨識性高，兼具吸引人的設計。



UPS
S8BA型系列

歐姆龍製S8BA型 UPS可在停電、電壓變動及電壓瞬間降低時保護工業電腦。

相關手冊

相關手冊如下表所示。請一併參閱。

手冊名稱	型號	用途	說明
NY系列 工業用箱型 電腦用戶手冊	NYB1E-□1□□□ NYB17-□1□□□ NYB25-□1□□□ NYB1C-□1□□□ NYB35-□□□□□ NYB2C-□□□□□ NYP2A-□0□□□	記載了本模組的基本資訊。 包含關於本模組的功能、硬體概要、軟體概要、規格、設置、配線、連接、操作及保養的基本資訊。	說明工業用箱型電腦系統整體概要及以下內容。 <ul style="list-style-type: none"> 概要 硬體 軟體 規格 設置 使用步驟 維護
NY系列 工業用監控器 用戶手冊	NYM19W-C1□□□ NYM15W-C10□□ NYM12W-C10□□	記載了工業用監控器的基本資訊。 包含關於工業用監控器的功能、硬體概要、規格、設置、配線、連接、操作及保養的基本資訊。	說明工業監控器系統整體概要及以下內容。 <ul style="list-style-type: none"> 概要 硬體 軟體 規格 設置 使用步驟 維護
NY系列 工業控制平板 電腦用戶手冊	NYP17-□1□□□-15WC100□ NYP17-□1□□□-12WC100□ NYP25-□1□□□-15WC100□ NYP25-□1□□□-12WC100□ NYP1C-□1□□□-15WC100□ NYP1C-□1□□□-12WC100□ NYP35-□0□□□-19WC1□0□ NYP35-□□□□□-15WC100□ NYP35-□□□□□-12WC100□ NYP2C-□0□□□-19WC1□0□ NYP2C-□□□□□-15WC100□ NYP2C-□□□□□-12WC100□ NYP2A-□0□□□-19WC1□0□ NYP2A-□0□□□-15WC100□ NYP2A-□0□□□-12WC100□	記載工業控制平板電腦的基本資訊。 包含關於工業控制平板電腦的功能、硬體概要、軟體概要、規格、設置、配線、連接、操作及保養的基本資訊。	說明工業控制平板電腦系統整體概要及以下內容。 <ul style="list-style-type: none"> 概要 硬體 軟體 規格 設置 使用步驟 維護
不斷電電源裝置 (UPS) S8BA型用戶手冊	S8BA	希望知道關於使用UPS (不斷電電源裝置)的必要資訊時。	說明UPS的概要及以下內容。 <ul style="list-style-type: none"> 概要 準備 設置與連接 確認與開始動作 保養檢查 關機處理 輸入輸出訊號功能 故障排除

同意事項

承蒙對歐姆龍商品的肯定與支持，謹此表達萬分謝意。您選購「歐姆龍商品」時，如無特別的合意，無論您於何處購得「歐姆龍商品」，均將適用本同意事項所記載各項規定，請先了解、同意下列事項，再進行選購。

1. 定義

本同意事項中之用語定義如下：

- ①「歐姆龍」：台灣歐姆龍股份有限公司為日本歐姆龍株式會社之海外子公司。
- ②「歐姆龍商品」：「歐姆龍」之FA系統機器、通用控制機器、感測器
- ③「型錄等」：有關「歐姆龍商品」之「Best控制機器型錄」、其他型錄、規格書、使用說明書、操作手冊等，包括以電磁方式提供者。
- ④「使用條件等」：「型錄等」中所記載之「歐姆龍商品」之利用條件、額定值、性能、作動環境、使用方法、使用上注意、禁止事項及其他。
- ⑤「客戶用途」：客戶使用「歐姆龍商品」之使用方法，包括於客戶製造之元件、電子基板、機器、設備、或系統中組裝或使用「歐姆龍商品」。
- ⑥「兼容性等」：就「客戶用途」，「歐姆龍商品」之 (a) 兼容性、(b) 作動、(c) 未侵害第三人智慧財產權、(d) 法令遵守以及 (e) 符合各項規格等事項。

2. 記載內容之注意事項

就「型錄等」之記載內容，以下各點請惠予理解。

- ①額定值以及性能值係於單項實驗中基於各項實驗條件所得出之數值，並非保證各額定值以及性能值在其他複合條件之下所得之數值。
- ②參考資料僅供參考，並非保證於該範圍內產品均能正常運作。
- ③使用案例僅供參考，「歐姆龍」並不就「兼容性等」保證。
- ④「歐姆龍」因改良產品或「歐姆龍」之因素，可能停止「歐姆龍商品」、或變更「歐姆龍商品」之規格。

3. 選用使用時之注意事項

選購以及使用時，以下各點請惠予理解。

- ①除額定值、性能外，使用時亦請遵守「使用條件等」規定。
- ②請客戶自行確認「兼容性等」，判斷是否可使用「歐姆龍商品」。「歐姆龍」就「兼容性等」，一概不予保證。
- ③就「歐姆龍商品」於客戶系統全體中之所預設之用途，請客戶務必於事前確認已完成適切之配電、安裝。
- ④使用「歐姆龍商品」時，請實施、進行 (i) 於額定值以及性能有餘裕之情形下使用、備用設計等「歐姆龍商品」；(ii) 於「歐姆龍商品」發生故障時亦能對「客戶用途」之危害降到最小之安全設計 (iii) 在整體系統中建構對使用者之危險通知安全對策；(iv) 對「歐姆龍商品」以及「客戶用途」進行定期維修。
- ⑤「歐姆龍」對於因分散式阻斷服務攻擊 (DDoS攻擊)、電腦病毒等其他技術上之破壞性程式、非法存取導致「歐姆龍商品」、安裝之軟體或任何電腦機器、電腦程式、網路或資料庫遭病毒感染，因而產生之直接或間接性損失、損害或其他費用一概不予負責。
客戶應自行就 (i) 防病毒保護；(ii) 資料之輸出及輸入；(iii) 佚失資料之還原；(iv) 防止「歐姆龍商品」或安裝之軟體感染電腦病毒；(v) 防止「歐姆龍商品」遭非法存取；採取充分之防護措施。
- ⑥「歐姆龍商品」係以作為一般工業產品使用之通用品而設計、製造。
因此並不供以下之用途而為使用，客戶如將「歐姆龍商品」用於以下用途時，「歐姆龍」對「歐姆龍商品」一概不予保證。但雖屬以下用途，惟如為「歐姆龍」所預期之特殊產品用途、或有特別合意時除外。
(a) 有高度安全性需求之用途 (例如：核能控制設備、燃燒設備、航空、太空設備、鐵路設備、升降設備、娛樂設備、醫療用機器、安全裝置、其他有危害生命身體之用途)
(b) 有高度信賴性需求之用途 (例如：瓦斯、自來水、電力等之供應系統、24小時連續運轉系統、結算系統等有關權利、財產之用途等)
(c) 嚴苛條件或環境下之用途 (例如：設置於屋外之設備、遭化學污染之設備、受遭電磁波妨害之設備、受有震動、衝擊之設備等)
(d) 「型錄等」所未記載之條件或環境之用途
- ⑦除上述3. ⑥ (a) 至 (d) 所記載事項外，「本型錄等記載之商品」並非汽車 (含二輪機車。以下同) 用商品。請勿將其安裝於汽車使用。

4. 保證條件

「歐姆龍商品」之保證條件如下：

- ①保證期間：購入後1年。
- ②保證內容：就故障之「歐姆龍商品」，由本公司自行判斷應採取下列何種措施。
(a) 於本公司維修服務據點對故障之「歐姆龍商品」進行免費維修。
(b) 免費提供與故障之「歐姆龍商品」相同數量之代用品。
- ③非保證對象：故障原因為以下各款之一時，不提供保證：
(a) 將「歐姆龍商品」供作原定用途外之使用時；
(b) 超出「使用條件等」之使用；
(c) 違反本同意事項「3. 選用使用時之注意事項」之使用；
(d) 非由「歐姆龍」進行改裝、修理所致者；
(e) 非由「歐姆龍」人員所提供之軟體所致者；
(f) 「歐姆龍」出貨時之科學、技術水準所無法預見之原因；
(g) 前述以外，非可歸責「歐姆龍」或「歐姆龍商品」之原因 (含天災等不可抗力)

5. 責任限制

本同意事項所記載之保證，為有關「歐姆龍商品」之全部保證。

就與「歐姆龍商品」有關所發生之損害，「歐姆龍」以及「歐姆龍商品」之販售店，不予負責。

6. 出口管理

將「歐姆龍商品」或技術資料出口或提供予非境內居住者時，應遵守各國有關安全保障貿易管理之法令規則。客戶如違反法令規則時，「本公司」得不予提供「歐姆龍商品」或技術資料。

IC320TW-zh

2019.11

註：規格可能改變，恕不另行通知，最終以產品說明書為準。

台灣歐姆龍股份有限公司

http://www.omron.com.tw 免付費服務電話：008-0186-3102