

Push-In Plus端子台底座

PYF-□□-PU/PTF-□□-PU/P2RF-□□-PU

MY型繼電器、LY型繼電器、G2R-S型繼電器專用底座新增Push-In Plus端子台型產品，工時更精簡

- 採用Push-In Plus端子台，與傳統的螺絲端子相較之下，配線工時更短（配線時間較傳統的螺絲端子型減少約60%*）。
- 不會有螺絲鬆脫的情形發生，因此不需維護。
- 插入力小，拉拔強度大，不但能縮減配線所需工時，還兼具高可靠性。
- 採用「免持(Hand-Free)」機構，絞線配線時只要將一字起子插入即可達到支撐效果，作業效率更高。
- 各端子備有2個配線孔。可運用跳線。
- 適合鋁軌與螺絲等兩種安裝方式。

* 根據2015年11月本公司所進行之實測值數據

⚠ 請參閱第10頁的「正確使用須知」。



有關規格認證對象機種等最新資訊，請參閱本公司網站 (<http://www.omron.com.tw>) 的「規格認證」。

特性

- 線圈側和接點側的端子配置完全各自獨立，配線的配置更清楚。
- 分離桿為標準配備（-L型除外）。
- 已標示DIN規格端子編號。
- 將雙固定軌道安裝於DIN卡鉤操作區的上下方後，即可將底座安裝於上下任一側。
- 插座可單鍵式安裝於鋁軌。
- 將短路棒插入前方，進行配線作業時，就不會和佈線槽彼此干擾，安裝更簡便。
- 如需進一步瞭解短路棒，請參閱第9頁短路棒對應表並進行確認。
- PYF-□□-PU型/PTF-□□-PU型/P2RF-□□-PU型DIN卡鉤操作區附有螺絲安裝孔，將DIN卡鉤操作區拉出後，即可開始安裝螺絲。

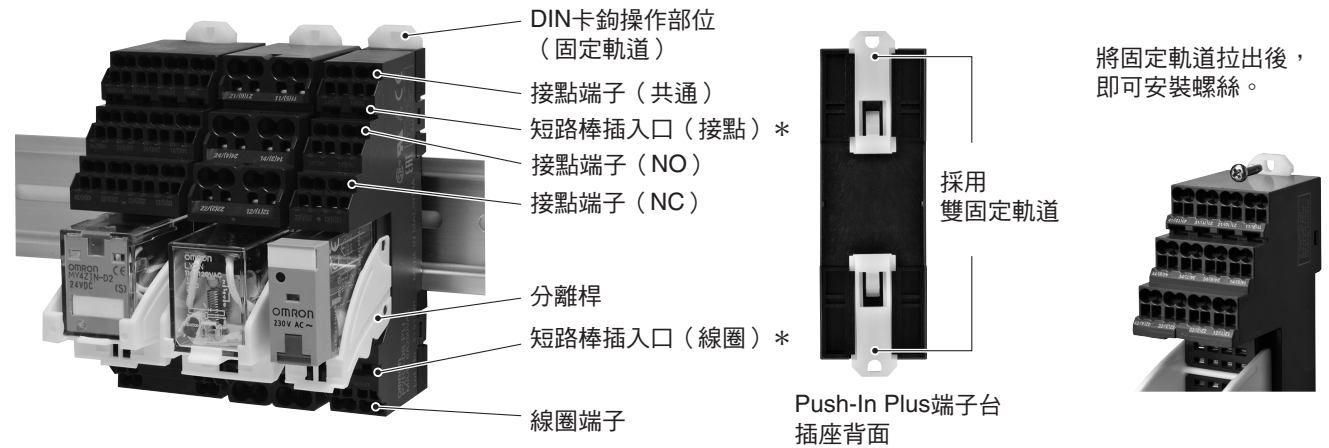

* PTF-□□-PU型無短路棒插入口。

PYF-□□-PU/PTF-□□-PU/P2RF-□□-PU

種類

底座本體 PYF系列

適用機型之代表性範例			底座	
			極數	型號 * 1
一般通用繼電器	MY系列	MY2□ MY2IN(S)	2	PYF-08-PU
		MY4□ MY4H MYQ4□ MY4□(S) MY2K	4	PYF-14-PU
		MY2(N)-CR AC24 MY2Z(N)-CR	2	PYF-08-PU-L * 2
		MY4(N)-CR AC24 MY4N-CR AC115 MY4ZN-CBG-CR	4	PYF-14-PU-L * 2
SSR	G3FM系列	G3FM	1	PYF-08-PU
	G3F/G3FD系列	G3F		
		G3FD		
計時器	H3Y系列/ H3YN系列	H3Y(N)-2-B	2	PYF-08-PU-L
		H3Y(N)-4-B	4	PYF-14-PU-L

* 1. PYF-□□-PU-L型未配備分離桿。
* 2. 請與安裝金具 (Y92H-3型) 組合使用。

PTF系列

適用機型之代表性範例			極數	底座
				型號 *
一般繼電器	LY系列	LY2□	2	PTF-08-PU
		LY2□-CR		PTF-08-PU-L
		LY4□	4	PTF-14-PU-L
SSR	G5系列	G3H	1	PTF-08-PU
		G3HD		
	G5系列 * 混合功率繼電器	G9H		
溫度控制器	E5L	E5L-A □ E5L-C □	-	PTF-14-PU-L

* PTF-□□-PU-L型未配備解除桿。

P2RF系列

適用機型之代表性範例			極數	底座
				型號
一般通用繼電器	G2R-□-S系列	G2R-1-S	1	P2RF-05-PU
SSR	G3R-I/O系列	G3R		
	G3RZ系列	G3RZ		
計時器	H3RN系列	H3RN-1-B	2	P2RF-08-PU
一般通用繼電器	G2R-□-S系列	G2R-2-S		
計時器	H3RN系列	H3RN-2-B		
漏液檢測器	K7L系列	K7L-□B	-	

選購品 (另售)

短路棒

間距	適用機種	極數	顏色	型號 * 1	最低訂購單位(個)
7.75mm	PYF-□□-PU/ P2RF-□□-PU共通	2	紅(R) 藍(S) 黃(Y)	PYDN-7.75-020□	10
		3		PYDN-7.75-030□	
		4		PYDN-7.75-040□	
		20		PYDN-7.75-200□	
15.5mm	P2RF-□□-PU	PYDN-15.5-080□			
31.0mm	PYF-□□-PU	8	PYDN-31.0-080□		

註. 配線時需使用相同或相鄰的底座進行跳線。

* 1. 型號的□內所示為被覆層顏色之對應符號。□顏色選擇：R=紅、S=藍、Y=黃

標籤

適用機種	型號	最小訂購單位(張) (每一張的數量)
PYF-□□-PU/ P2RF-□□-PU共通	XW5Z-P4.0LB1	5 (1 張/60 pcs)

安裝金具

適用機種(組合)	型號	最低訂購單位(個)
PYF-08-PU-L H3Y(N)-2-B	Y92H-3	10
PYF-14-PU-L H3Y(N)-4-B		
PTF-08-PU-L LY2□-CR		
PTF-14-PU-L LY4□	PYC-A1	100
PTF-14-PU-L E5L	Y92H-10*	1

* 隨附於E5L型本體。

如安裝金具 (Y92H-10型) 遺失或損壞，請另行訂購。

軌道安裝用品

種類	型號	最低訂購單位(個)	
支撐鋁軌	1m	PFP-100N	1
	0.5m	PFP-50N	
端板*	PFP-M	10	
間隔板	PFP-S		

* 安裝鋁軌時，需使用端板 (PFP-M型)。

PYF-□□-PU/PTF-□□-PU/P2RF-□□-PU

額定/性能

性能 插座本體

●PYF-□□-PU(-L)型

項目	型號	PYF-08-PU(-L)	PYF-14-PU(-L)
使用環境溫度		-40 ~ +70°C	
使用環境濕度		5 ~ 85%RH	
連續通電電流*		10A	6A
耐電壓	同極接點端子間	AC2,000V 1min	AC2,000V 1min
	異極接點端子間	AC2,000V 1min	AC2,000V 1min
	線圈接點端子間	AC2,000V 1min	AC2,000V 1min
絕緣阻抗		1,000MΩ以上(DC500V)	
重量(約)		約80g	約87g

* PYF-08-PU(-L)型的連續通電電流10A為環境溫度55°C以內，環境溫度70°C則為7A。

●PTF-□□-PU(-L)型

項目	型號	PTF-08-PU(-L)	PTF-14-PU-L
使用環境溫度		-40 ~ +70°C	
使用環境濕度		5 ~ 85%RH	
連續通電電流*		10A	
耐電壓	同極接點端子間	AC2,000V 1min	AC2,000V 1min
	異極接點端子間	AC2,000V 1min	AC2,000V 1min
	線圈接點端子間	AC2,000V 1min	AC2,000V 1min
絕緣阻抗		1,000MΩ以上(DC500V)	
重量(約)		約65g	約100g

* PTF-08-PU(-L)型的連續通電電流10A為環境溫度55°C以內，環境溫度70°C則為7A。

PTF-14-PU-L型的連續通電電流10A為環境溫度40°C以內，環境溫度70°C則為7A。

●P2RF-□□-PU型

項目	型號	P2RF-05-PU	P2RF-08-PU
使用環境溫度		-40 ~ +70°C	
使用環境濕度		5 ~ 85%RH	
連續通電電流*		10A	6A
耐電壓	同極接點端子間	AC1,000V 1min	AC1,000V 1min
	異極接點端子間	—	AC3,000V 1min
	線圈接點端子間	AC4,000V 1min	AC4,000V 1min
絕緣阻抗		1,000MΩ以上(DC500V)	
重量(約)		約40g	約45g

* P2RF-05-PU型的連續通電電流10A為環境溫度55°C以內，環境溫度70°C則為7A。

P2RF-08-PU型的連續通電電流6A為環境溫度55°C以內，環境溫度70°C則為5A。

選購品 (另售)

●短路棒

用途	相容插座型號	型號	最大通電電流	使用環境溫度	使用環境濕度
接點端子(共通)排列	PYF-08-PU(-L) PYF-14PU(-L) P2RF-05-PU P2RF-08-PU	PYDN-7.75-020□	20A	-40 ~ +70°C	5 ~ 85%Rh
		PYDN-7.75-030□			
		PYDN-7.75-040□			
		PYDN-7.75-200□			
線圈端子排列	P2RF-05-PU P2RF-08-PU PYF-08-PU(-L) PYF-14PU(-L)	PYDN-15.5-080□	20A	-40 ~ +70°C	5 ~ 85%Rh
		PYDN-31.0-080□			

海外規格認證

●CSA認證 (檔案編號LR031928)

型號	額定	Class編號	規格編號
PYF-08-PU(-L) PTF-08-PU(-L) P2RF-05-PU	10A 250V	3211 07	CSA C22.2 No14
PYF-14-PU(-L)	6A 250V *		
PTF-14-PU(-L)	10A 250V (Same polarity)		
P2RF-08-PU	6A 250V		

*4極全通電時，請在通電電流值合計20A以下使用。

●UL規格認證 (檔案編號E87929) 型號

型號	額定	規格編號	類別	Listed/Recognized 分類
PYF-08-PU(-L) PTF-08-PU(-L) P2RF-05-PU	10A 250V	UL508	SWIV2	Recognized
PYF-14-PU(-L)	6A 250V *			
PTF-14-PU(-L)	10A 250V (Same polarity)			
P2RF-08-PU	6A 250V			

*4極全通電時，請在通電電流值合計20A以下使用。

●TÜV Rheinland認證

型號	額定	規格編號	認證編號
PYF-08-PU(-L) PTF-08-PU(-L) P2RF-05-PU	10A 250V * 1	EN 61984	R50327595
PYF-14-PU(-L)	6A 250V		
PTF-14-PU(-L)	10A 250V * 2		
P2RF-08-PU	6A 250V * 3		

*1. 環境溫度55℃ 以內的值，環境溫度70℃ 則為7A。
 *2. 環境溫度40℃ 以內的值，環境溫度70℃ 則為7A。
 *3. 環境溫度55℃ 以內的值，環境溫度70℃ 則為5A。

PYF-□□-PU/PTF-□□-PU/P2RF-□□-PU

外觀尺寸

(單位：mm)

底座

PYF-08-PU(-L)型

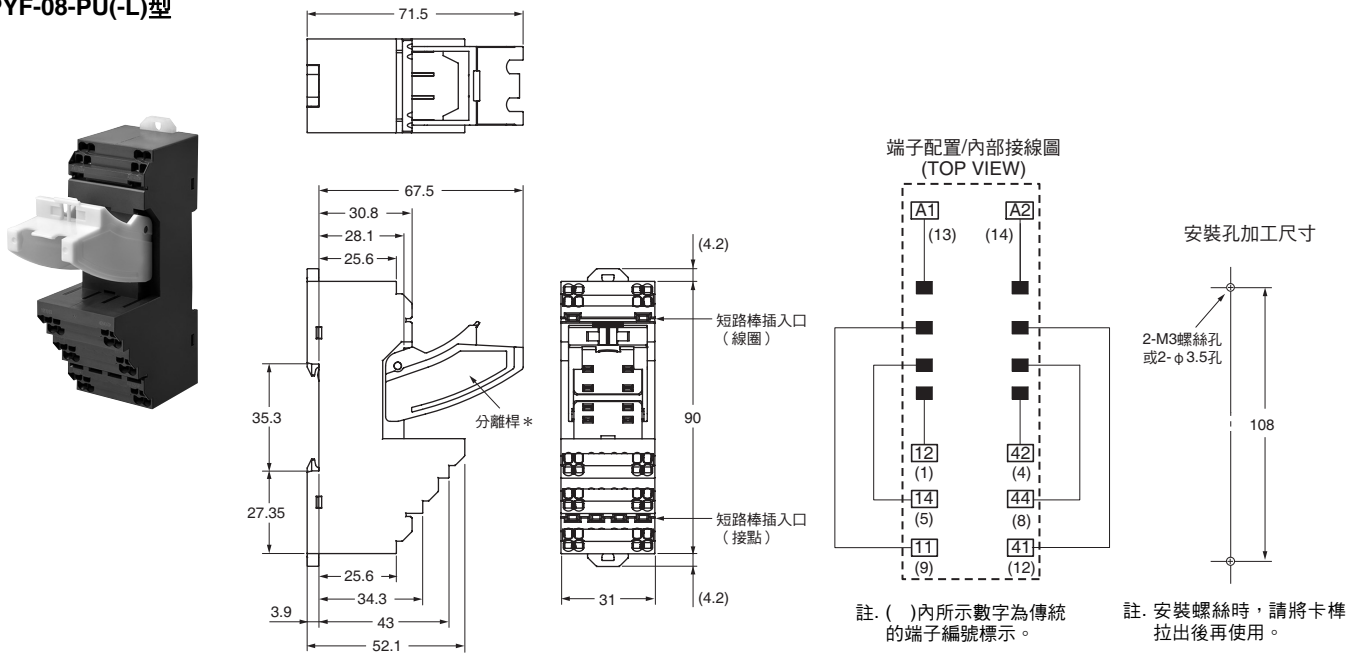

* PYF-08-PU-L型未配備分離桿。

PYF-14-PU(-L)型

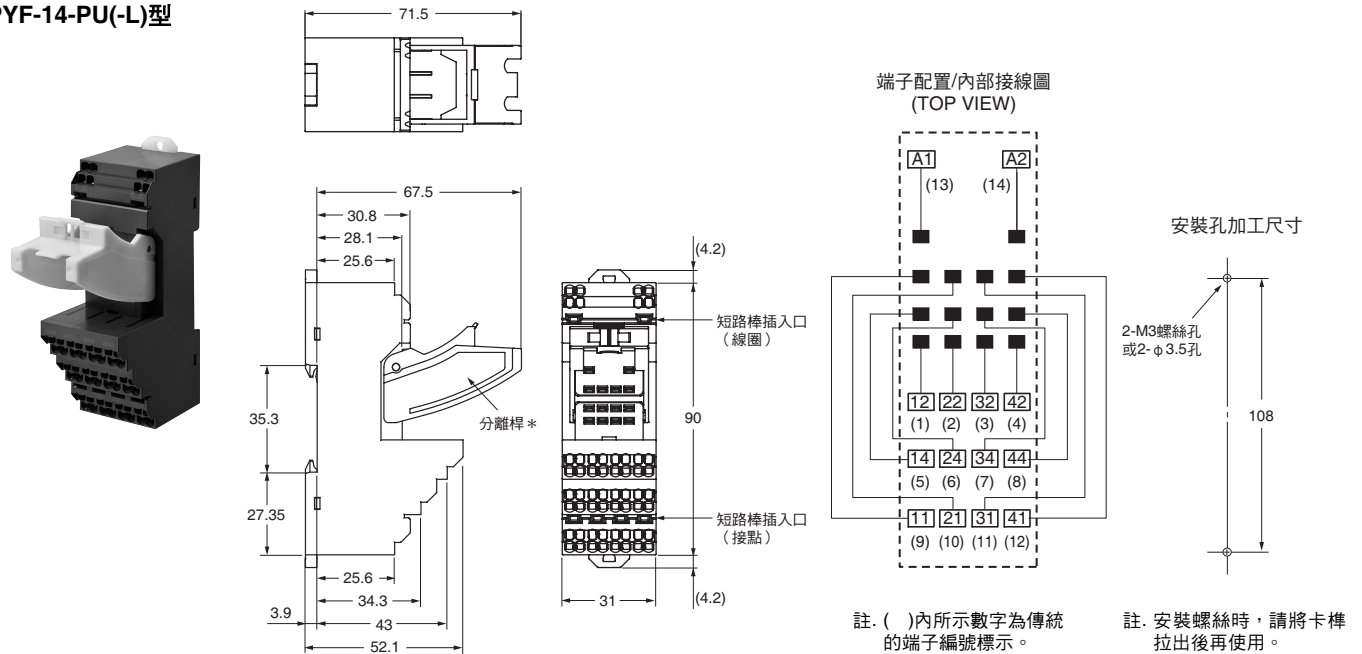

* PYF-14-PU-L型未配備分離桿。

●安裝高度

PYF-08-PU型

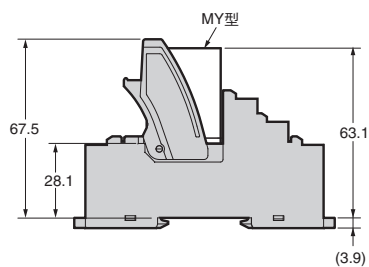

PYF-14-PU型

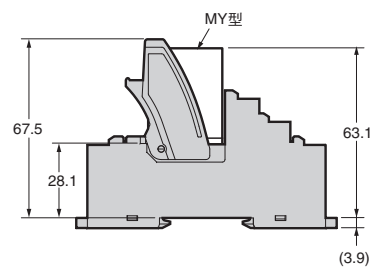

PTF-08-PU(-L)型

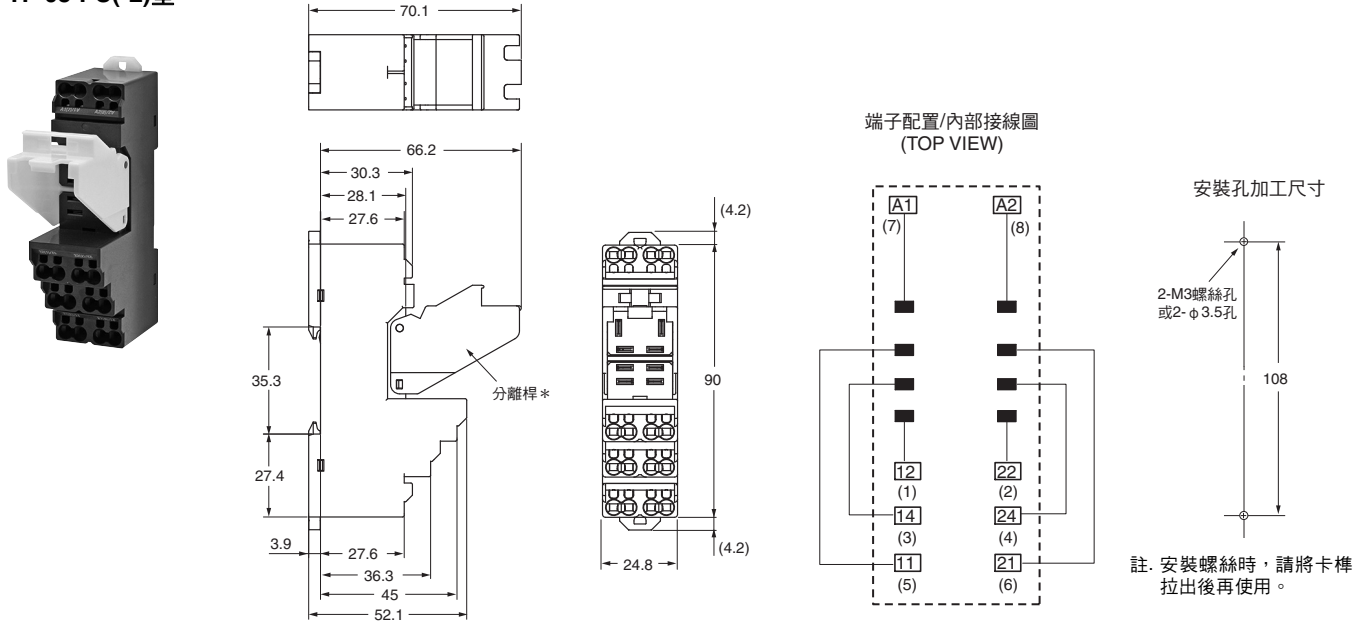

註. 用10A以上的通電量來使用LY1型及PTF-08-PU(-L)型的組合時，請將端子No.①-②間、③-④間、⑤-⑥間互相配線成短路。
* PTF-08-PU-L型未配備分離桿。

PTF-14-PU-L型

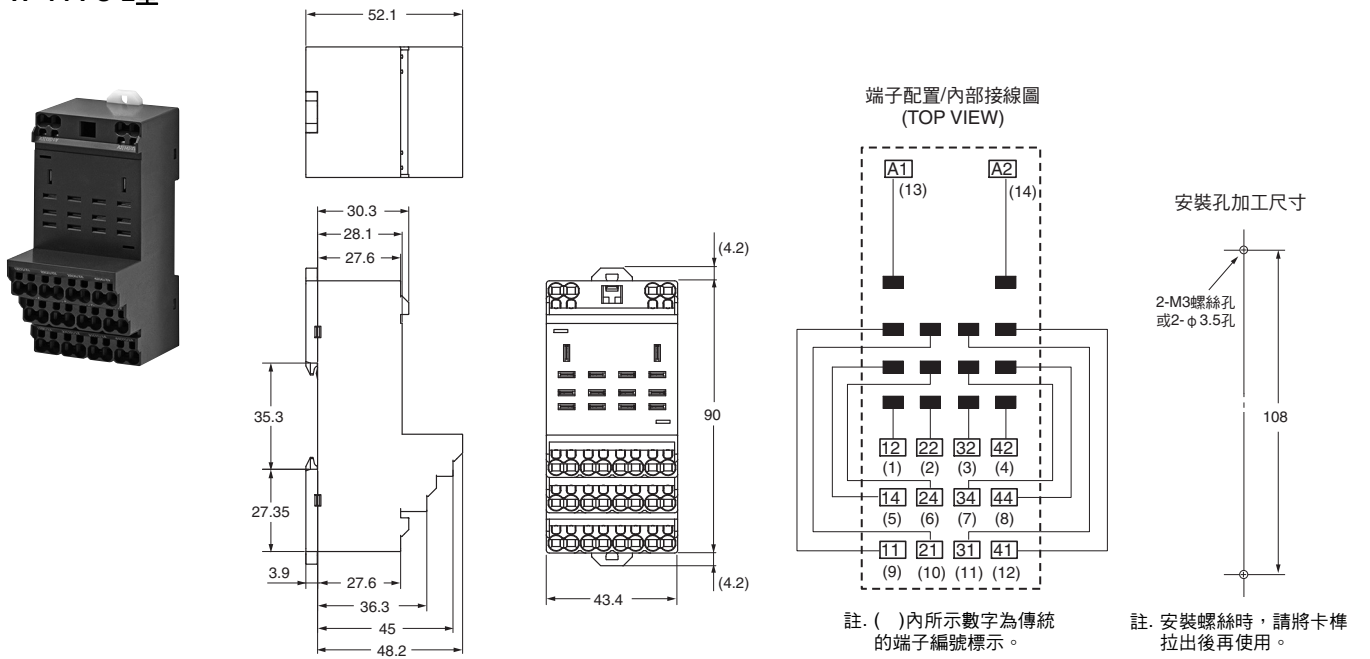

●安裝高度

PTF-08-PU型

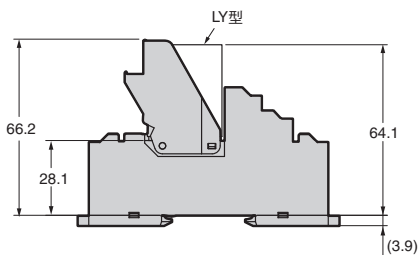

PTF-14-PU-L型

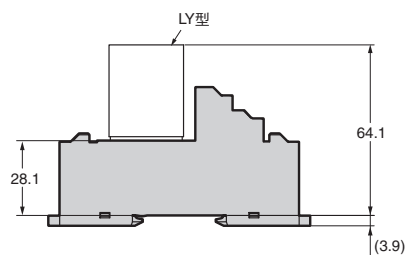

P2RF-05-PU型

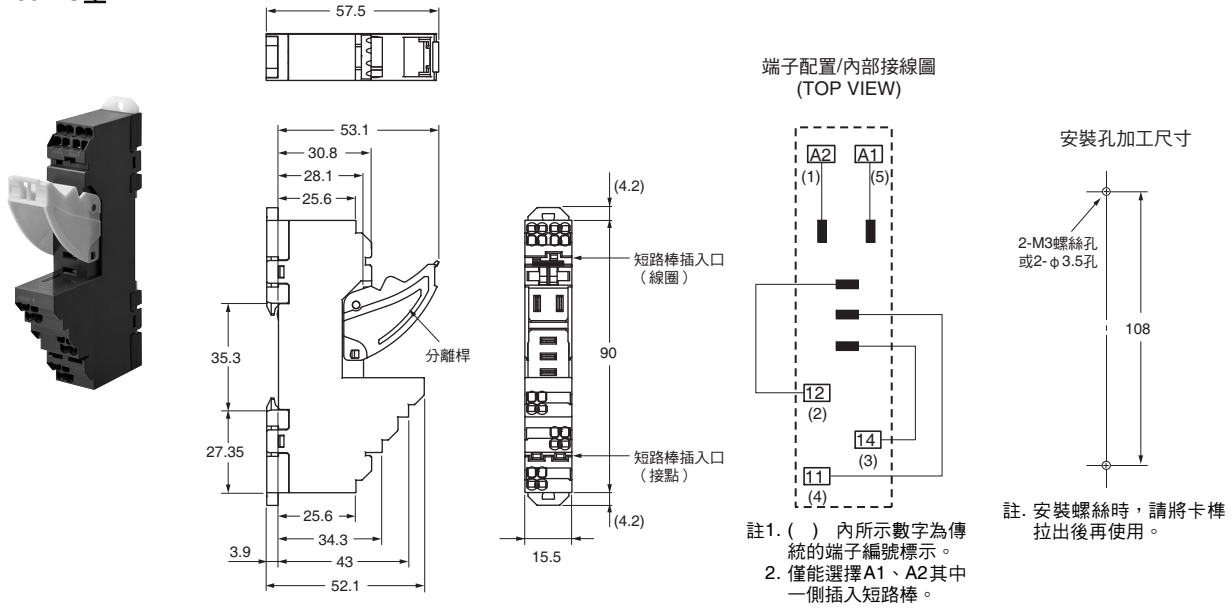

P2RF-08-PU型

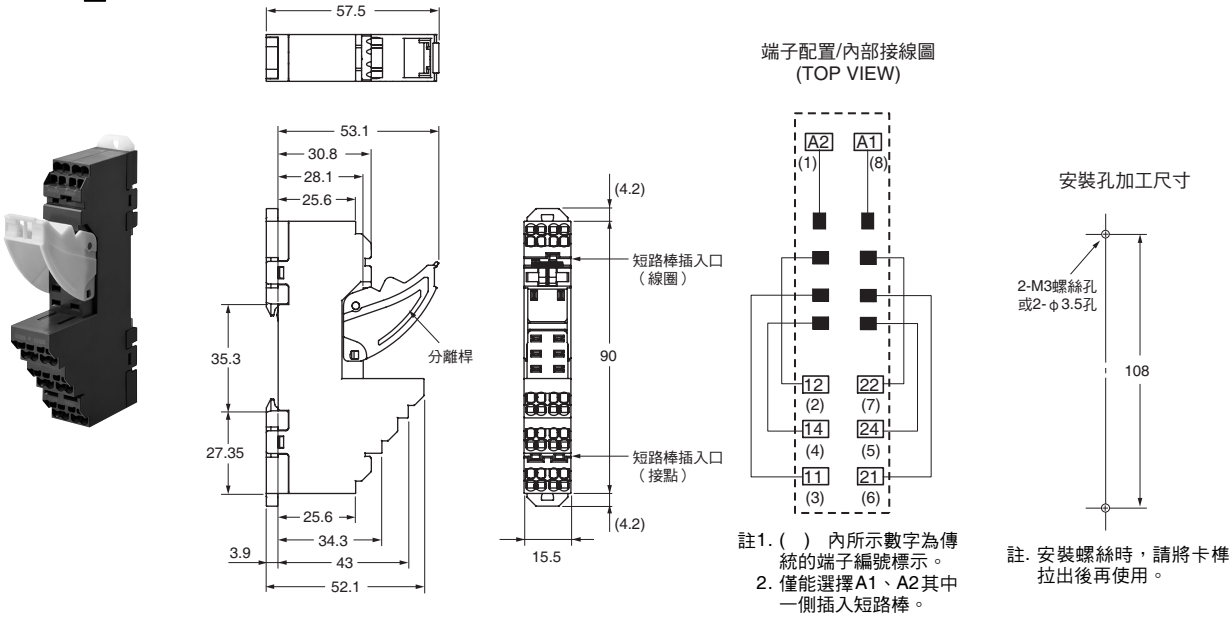

●安裝高度

P2RF-05-PU型

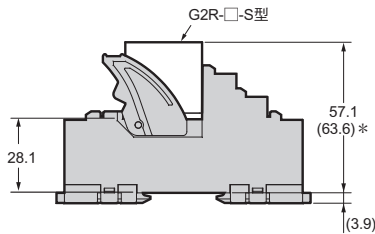

P2RF-08-PU型

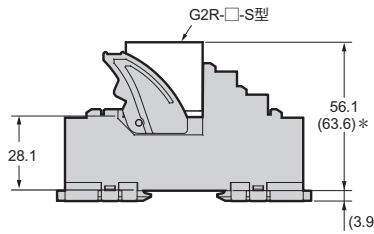

* () 的數值為使用附門鎖桿型G2R-□-S(S)型時的高度。

選購品 (另售)

● 短路棒

PYDN-7.75-□□型(7.75mm)

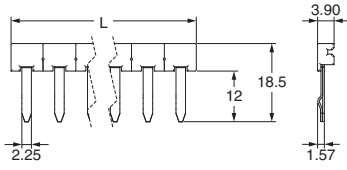

PYDN-31.0-080□型(31mm)

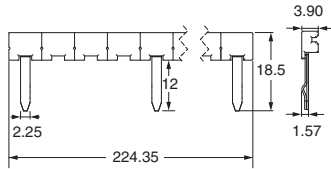

PYDN-15.5-080□型(15.5mm)

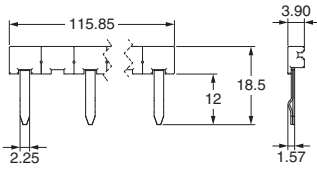

用途	間距	相容插座型號	極數	尺寸(L)	顏色	型號*
接點端子 (共通)排列	7.75mm	PYF-□□-PU/ P2RF-□□-PU共通	2	15.1	紅(R) 藍(S) 黃(Y)	PYDN-7.75-020□
			3	22.85		PYDN-7.75-030□
			4	30.6		PYDN-7.75-040□
			20	154.6		PYDN-7.75-200□
線圈端子 排列	15.5mm	P2RF-□□-PU	8	115.85		PYDN-15.5-080□
	31mm	PYF-□□-PU	8	224.35		PYDN-31.0-080□

註1. 配線時需使用相同或相鄰的底座進行跳線。
 2. 將短路棒插入P2RF-□□-PU型線圈端子時，請務必使用PYDN-15.5-080□(15.5mm)型。
 將短路棒插入PYF-□□-PU(-L)型線圈端子時，請務必使用PYDN-31.0-080□(31mm)型。
 * 型號的□內所示為被覆層顏色之對應符號。□顏色選擇：R=紅、S=藍、Y=黃

● 軌道安裝用品

如需瞭解PFP-□型的詳細資訊，請上OMRON網站(www.omron.com.tw)取得相關訊息。

正確使用須知

●「繼電器共通注意事項」請參閱<http://www.omron.com.tw>。

警告標示說明

 警告	<p>●警告標籤 如未正確操作使用，即有可能發生危險，並因此導致人員遭受輕傷、中度傷害，甚至進一步造成重傷或是死亡。另外也可能會造成財物上的重大損失。</p>
安全注意事項	表示要安全使用本產品所必須實施或避免從事的事項。
使用注意事項	表示為了避免產品無法動作、發生誤動作或是對於性能/功能造成不良影響所必須實施或避免從事的事項。

圖示記號的意義

	<p>●當心觸電 告知在特定條件下有可能觸電。</p>
---	---------------------------------

 **警告**

進行配線・保養檢查作業時，請確認底座非為帶電狀態，否則有可能會導致觸電意外。



安全注意事項

●運送

- 產品摔落至地板或地面後，請勿再行使用。摔落後，產品性能可能會發生問題。
- 運送、設置產品時，請避免造成產品掉落，或施加異常的振動或衝擊。否則會導致產品的特性不佳、誤動作或故障。
- 運送前，請先完成產品的包裝狀態。否則有可能會造成火災或是產品故障。

●操作和儲存環境

- 請避免在下列狀態下使用及儲存，避免導致故障、誤動作、或特性不佳。
 - 儲存於環境溫度超過-40°C ~ +70°C範圍的場所
 - 儲存於相對濕度超出5 ~ 85%RH範圍的場所
 - 高溫或高濕場所
 - 溫度變化劇烈且會結露的場所
- 環境中有矽化氣體、硫化氣體（SO₂、H₂S）、有機氣體，或是位於矽化物附近時，可能會造成接觸不穩定或是接觸不良，因此請避免使用或保管於此類環境中。
- 請勿在會照射到紫外線的地方（直接受到陽光照射之處）使用底座。可能會導致印刷字體變淡、生銹、腐蝕、樹脂劣化等問題。
- 開始配線前，請確認底座已確實安裝在軌道上。底座不牢固時，將容易掉落並因此導致施工人員受傷。
- 請將一字起子插入至孔的底部。若未正確插入一字起子，將無法正確連接纜線。
- 一字起子的尖端若沾有油等的潤滑劑將容易脫落，導致使用者受傷。
- 若在配線時使用纜線或短路棒以行跳線時，請仔細確認以避免插錯位置。插入錯誤時，恐將造成短路、誤動作、甚至造成產品故障。
- 請避免在會讓本體直接承受振動或衝擊的場所使用及儲存，以免導致故障、誤動作或特性不佳等問題。

●關於Push-In Plus端子台

- 請勿將配線連接至釋放孔。
- 在一字起子壓入釋放孔的狀態下，請勿左右搖晃或旋轉一字起子。請注意下列事項，否則有可能會造成端子台損壞。
- 將一字起子壓入釋放孔時，請以傾斜方式插入。筆直插入時，可能會造成端子台的損壞。
- 請注意避免讓插入釋放孔中一字起子掉落。
- 請避免以不當的力道折彎或是拉扯通訊纜線。否則將造成裝置損壞。
- 請勿在1個端子（插入）孔中插入2條以上的電線。
- 若在配線時使用纜線或短路棒以行跳線時，請仔細確認以避免插錯位置。插入錯誤時，恐將造成短路、誤動作、甚至造成產品故障。
- 為避免配線材料冒煙、燃燒，請確認額定電源，並使用下表所列的線材。

型號	建議使用之纜線	剝線長度
PYF-□□-PU/ P2RF-□□-PU	絞線 0.5 ~ 1.5mm ² /AWG20 ~ 16/ 單線 0.8 ~ 1.3mm ²	8mm
PTF-□□-PU	絞線 0.5 ~ 2.5mm ² /AWG20 ~ 14/ 單線 0.8 ~ 1.6mm ²	

●關於廢棄

- 丟棄本產品時，請勿投至火中。

●使用短路棒之共用連接方式

- 連接P2RF-□□-PU型的輸入共點時，僅能選擇A1、A2其中一側插入短路棒。

使用注意事項

- 請避免在下列狀態下運送本產品，以免造成故障、誤動作或是造成特性不佳的情形發生。
 - 高溫、高濕的狀態
 - 溫度變化劇烈，會結露之處
- 請避免在下列狀態下使用及儲存，以免導致故障、誤動作、或特性不佳。
 - 可能會讓本體直接承受振動或衝擊的場所
 - 受到外部載重的狀態
 - 含有較多灰塵、鹽分、鐵含量，或是鹽害的場所
- 請勿在底座可能會碰觸到溶劑或鹼性清洗劑的地方使用。
- 將短路棒錯誤插入Push-In端子台的端子（插入）孔時，恐將造成短路棒無法拔出。

強行拔出恐將造成主體（底座等）或短路棒的損壞。
- 請將短路棒的突起對著電線插入端插入。如反方向插入，將導致插入不完全，可能會發生故障接觸等不良狀況，因此請以正確的插入方向使用。

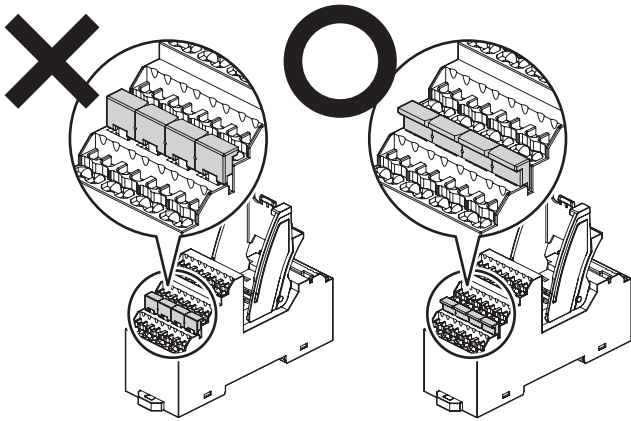

- 使用及儲存本產品時，應避免靠近含有矽化氣體、硫化氣體（SO₂、H₂S）以及有機氣體的環境，或者靠近含有矽質之物品，否則可能會造成接觸不穩定／故障接觸。
- 請勿在有水、藥劑、溶劑、油等飛沫噴濺的場所使用或儲存。否則將發生故障、誤動作或特性不佳等問題。
- 請避免在環境溫度-40 ~ 70°C 的範圍外使用及儲存，以免導致故障、誤動作或特性不佳等問題。

●用10A以上的通電量來使用LY1型時

與PTF-08-PU(-L)型、LY1型的繼電器互相組合後進行使用時，請將端子No.①-②間、③-④間、⑤-⑥間互相配線成短路。

●關於Push-In Plus端子台

1. 連接至Push-In Plus端子台 端子台各部位名稱

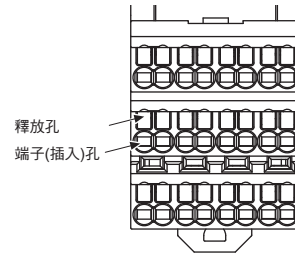

附壓接棒狀端子(以下簡稱棒型端子)纜線、單線之接線方法

連接端子台時，請筆直插入，直到單線或棒型端子前端碰觸到端子台為止。

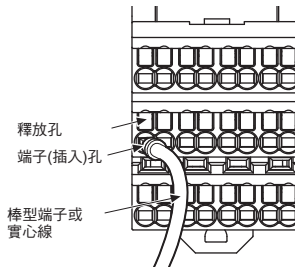

- 若實心線較細而不易連接時，與絞線接線相同，請使用一字起子進行連接。

絞線的接線方法

連接端子台時，請依照下述步驟來操作。

- (1) 將一字起子斜向壓入釋放孔中。
壓入的角度為10° ~ 15°。筆直將一字起子壓入後，可能會造成釋放孔內的簧片出現反彈力。
- (2) 在一字起子已壓入釋放孔的狀態下，將纜線前端筆直插入，直到碰觸到端子台為止。此時，請在絞線捻齊的狀態下插入，勿使其芯線散開。
- (3) 將一字起子由釋放孔中拔出。

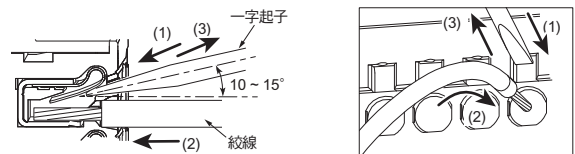

連接確認

- 插入後輕拉，纜線不得出現鬆脫的情形（請確認纜線是否已確實固定於端子台上）。
- 使用建議的歐式端子插入端子台後，雖然有可能看見部分導體外露，不過仍然符合產品的絕緣距離。

2. 將纜線從Push-In Plus端子台卸除

將纜線從端子台卸除時，請依照以下步驟來進行。

卸除方法和絞線/單線/棒型端子相同。

- (1) 將一字起子斜向壓入釋放孔中。
- (2) 在一字起子已壓入釋放孔的狀態下，將纜線從端子(插入)孔中取出。
- (3) 將一字起子由釋放孔中拔出。

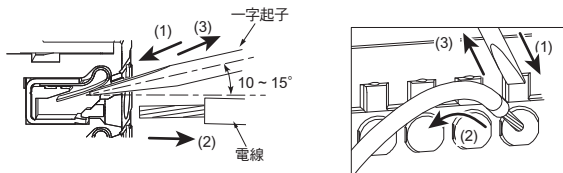

3. 建議使用之棒型端子/工具 建議使用之棒型端子

適用電線		棒型端子導體長度 (mm)	剝線長度 (mm) (使用棒型端子時)	建議使用之棒型端子		
(mm ²)	(AWG)			Phoenix Contact製	WEIDMULLER製	WAGO製
0.25 * 1	24	8	10	AI 0,25-8	H0.25/12	216-301
		10	12	AI 0,25-10	-	-
0.34 * 1	22	8	10	AI 0,34-8	H0.34/12	216-302
		10	12	AI 0,34-10	-	-
0.5	20	8	10	AI 0,5-8	H0.5/14	216-201
		10	12	AI 0,5-10	H0.5/16	216-241
0.75	18	8	10	AI 0,75-8	H0.75/14	216-202
		10	12	AI 0,75-10	H0.75/16	216-242
1/1.25	18/17	8	10	AI 1-8	H1.0/14	216-203
		10	12	AI 1-10	H1.0/16	216-243
1.25/1.5 * 2	17/16	10	12	AI 1,5-10	H1.5/16	216-244
建議使用之壓接工具				CRIMPFOX6 CRIMPFOX6T-F CRIMPFOX10S	PZ6 roto	Variocrimp4

- 註1. 請確認電線被覆外徑需小於所推薦之棒型端子的絕緣襯套。
2. 請依照以下的形狀來確認棒型端子的加工尺寸。

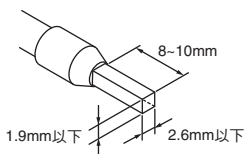

- * 1. AWG24 ~ AWG22/0.25mm² ~ 0.34mm²電線不在UL規格認證範圍。
- * 2. 請勿將PYF-□□-PU型/P2RF-□□-PU型的適用電線 (AWG17 ~ AWG16/1.25mm² ~ 1.5mm²) 專用的歐式端子連接至相鄰的端子 (插入) 孔。但如果使用無絕緣套管的歐式端子，便可以連接至相鄰的端子 (插入) 孔。(參閱下列一覽表)
- * 3. AWG14的電線僅PTF-□□-PU型可使用。

無絕緣套管的歐式端子

適用電線		歐式端子導體長度 (mm)	剝線長度 (mm) (使用歐式端子時)	建議使用之歐式端子		
(mm ²)	(AWG)			Phoenix Contact製	WEIDMULLER製	WAGO製
1.25/1.5	17/16	10	10	A 1,5-10	H1.5/10	F-1.5-10
建議使用之壓接工具				CRIMPFOX6 CRIMPFOX6T-F CRIMPFOX10S	PZ6 roto	Variocrimp4

建議使用之一字起子

拔除電線時，請使用一字起子。

請使用下表所示之一字起子。

下表中為2018年12月當時之廠牌及型號。

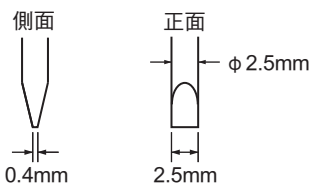

型號	製造商
ESD 0,40 x 2.5	Wera製
SZS 0,4 x 2,5 SZF 0-0,4x2,5 *	Phoenix Contact製
0.4 x 2.5 x 75 302	Wiha製
AEF.2,5 x 75	Facom製
210-719	WAGO製
SDI 0.4 x 2.5 x 75	WEIDMULLER製
9900 (-2.5x75)	VESEL製

* SZF 0-0,4x2,5 (Phoenix Contact製) 可從OMRON專用購買型號 (XW4Z-00B型) 訂購。

● 短路棒安裝注意事項

- 中間的PIN可以藉由工具或徒手彎曲或切下使用。

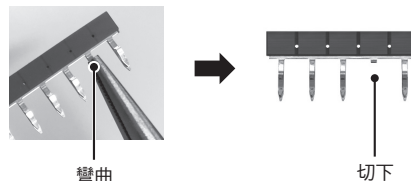

- 短路棒可以裁剪為任意極數。從樹脂部一側，使用工具沿著端子之間的樹脂部的溝槽裁剪。裁剪時請注意勿使端子扁塌變形。然而，此狀況下裁剪面的金屬將會外露，因此必須講究與鄰近產品之間的絕緣對策。請加寬產品之間的間隔，或使用隔離板XW5Z-EP12型 (另售)。

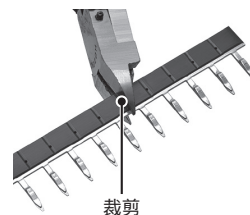

- 裁剪PIN或短路棒時，請勿接觸導電部。如導電部變形，有可能導致故障接觸。

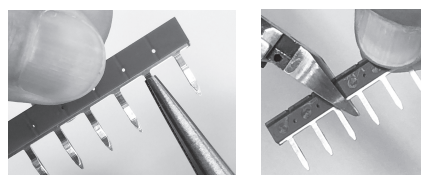
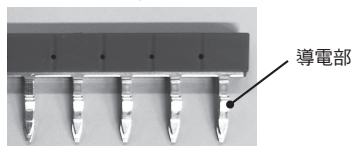

MEMO

各位OMRON產品愛用者

選購時的注意事項

首先感謝您平時對OMRON產品的支持與愛護。

各位根據型錄購買本公司控制器產品(以下稱為「本公司產品」)時，敬請確認以下內容。

1. 保固內容：

① 保固期間

本公司的產品保固期間為購買產品後亦或是將產品交貨至指定地點後一年內。

② 保固範圍

於上述的保固期間內，若產品因本公司責任發生故障者，將於原購買地點提供免費的維修服務或更換代替品。

但下列故障原因不在保固範圍內

- a) 不在本目錄或規格書內所規定之條件、環境的使用下所造成的故障
- b) 非產品本身原因所造成的故障
- c) 非經由本公司所進行的改裝或維修所造成的故障
- d) 未依照原本設計之使用方式所造成的故障
- e) 出貨時之科技水準所無法預測之原因所造成的故障
- f) 其它天災、災害等不可抗力所造成的故障

此外，上述保固僅限於本公司產品本身，因產品故障所導致之相關損失並不包含在本保固範圍內。

2. 責任限制

- ① 關於因本公司產品所引發之一切特別損害、間接損害、消極損害(應得利益之喪失)，本公司不負任何責任。
- ② 關於本公司之可程式化產品，針對非經本公司之技術人員所執行之程式或因其所造成之結果，本公司不負任何責任。

3. 選購時，應符合用途條件

- ① 將本公司商品與其他搭配使用時，請確認是否符合顧客所需之規格、法規或限制等。

此外，請顧客自行確認目前所使用的系統、機械或是裝置是否適用於本公司商品。

再者，請顧客自行確認本公司商品是否符合目前所使用的系統、機械或是裝置。

如未確認是否符合或適用時，本公司無須對本公司商品的適用性負責。

- ② 使用於以下用途時，敬請於洽詢本公司業務人員後根據規格書等進行確認，同時注意安全措施，例如使用的額定電壓、性能要盡量低於限制範圍以策安全；或是採用在發生故障時可將危險程度降至最小的安全回路等。
 - a) 用於戶外、會遭受潛在化學污染、電力會遭受妨礙的用途、或是在本型錄未記載的條件或環境下使用。
 - b) 核能控制設備、焚燒設備、鐵路、航空、車輛設備、醫用機器、娛樂用途機械設備、安全裝置以及遵照政府機構或個別業界規定的設備。
 - c) 危及生命或財產的系統、機械、裝置。
 - d) 瓦斯、水/供電系統，或是系統穩定性有特殊要求的設備。
 - e) 其他符合a)~d)、需要有高度安全性的用途。
- ③ 當顧客將本公司商品使用於可能嚴重危害生命、財產等用途時，敬請務必事先確認系統整體有危險告示、並採用備援設計等可確保安全性，以及本公司產品針對整體設備的特定用途上的配電與設置適當。
- ④ 由於本型錄所記載的應用程式範例屬於參考性質，如需直接採用時，使用前請先確認機械、裝置的功能與安全性。
- ⑤ 敬請顧客務必以正確的方法來使用本公司產品，並了解使用時的禁止事項與注意事項，以免不當的使用而造成他人意外的損失。

4. 規格變更

本型錄所記載的規格以及附屬品，可能會在必要時、進行改良時或其他事由而變更。敬請洽詢本公司或特約店之營業人員，以確認本公司商品的實際規格。

同意事項

承蒙對歐姆龍商品的肯定與支持，謹此表達萬分謝意。您選購「歐姆龍商品」時，如無特別的合意，無論您於何處購得「歐姆龍商品」，均將適用本同意事項所記載各項規定，請先了解、同意下列事項，再進行選購。

1. 定義

本同意事項中之用語定義如下：

- ① 「歐姆龍」：台灣歐姆龍股份有限公司為日本歐姆龍株式會社之海外子公司。
- ② 「歐姆龍商品」：「歐姆龍」之FA系統機器、通用控制機器、感測器
- ③ 「型錄等」：有關「歐姆龍商品」之「Best控制機器型錄」、其他型錄、規格書、使用說明書、操作手冊等，包括以電磁方式提供者。
- ④ 「使用條件等」：「型錄等」中所記載之「歐姆龍商品」之利用條件、額定值、性能、作動環境、使用方法、使用上注意、禁止事項及其他
- ⑤ 「客戶用途」：客戶使用「歐姆龍商品」之使用方法，包括於客戶製造之元件、電子基板、機器、設備、或系統中組裝或使用「歐姆龍商品」。
- ⑥ 「兼容性等」：就「客戶用途」，「歐姆龍商品」之(a)兼容性、(b)作動、(c)未侵害第三人智慧財產權、(d)法令遵守以及(e)符合各項規格等事項。

2. 記載內容之注意事項

就「型錄等」之記載內容，以下各點請惠予理解。

- ① 額定值以及性能係於單項實驗中基於各項實驗條件所得出之數值，並非保證各額定值以及性能值在其他複合條件之下所得之數值。
- ② 參考資料僅供參考，並非保證於該範圍內產品均能正常運作。
- ③ 使用案例僅供參考，「歐姆龍」並不就「兼容性等」保證。
- ④ 「歐姆龍」因改良產品或「歐姆龍」之因素，可能停止「歐姆龍商品」、或變更「歐姆龍商品」之規格。

3. 選用使用時之注意事項

選購以及使用時，以下各點請惠予理解。

- ① 除額定值、性能外，使用時亦請遵守「使用條件等」規定。
- ② 請客戶自行確認「兼容性等」，判斷是否可使用「歐姆龍商品」。「歐姆龍」就「兼容性等」，一概不予保證。
- ③ 就「歐姆龍商品」於客戶系統全體中之所預設之用途，請客戶務必於事前確認已完成適切之配電、安裝。
- ④ 使用「歐姆龍商品」時，請實施、進行(i)於額定值以及性能有餘裕之情形下使用、備用設計等「歐姆龍商品」；(ii)於「歐姆龍商品」發生故障時亦能對「客戶用途」之危害降到最小之安全設計(iii)在整體系統中建構對使用者之危險通知安全對策；(iv)對「歐姆龍商品」以及「客戶用途」進行定期維修。

- ⑤ 「歐姆龍商品」係以作為一般工業產品使用之通用品而設計、製造。因此並不供以下之用途而為使用，客戶如將「歐姆龍商品」用於以下用途時，「歐姆龍」對「歐姆龍商品」一概不予保證。但雖屬以下用途，惟如為「歐姆龍」所預期之特殊產品用途、或有特別合意時除外。
 - (a) 有高度安全性需求之用途(例如：核能控制設備、燃燒設備、航空、太空設備、鐵路設備、升降設備、娛樂設備、醫療用機器、安全裝置、其他有危害生命身體之用途)
 - (b) 有高度信賴性需求之用途(例如：瓦斯、自來水、電力等之供應系統、24小時連續運轉系統、結算系統等有關權利、財產之用途等)
 - (c) 嚴苛條件或環境下之用途(例如：設置於屋外之設備、遭化學污染之設備、受遭電磁波妨害之設備、受有震動、衝擊之設備等)
 - (d) 「型錄等」所未記載之條件或環境之用途
- ⑥ 除上述3.⑤(a)至(d)所記載事項外，「本型錄等記載之商品」並非汽車(含二輪機動車。以下同)用商品。請勿將其安裝於汽車使用。

4. 保證條件

「歐姆龍商品」之保證條件如下：

- ① 保證期間：購入後1年。
- ② 保證內容：就故障之「歐姆龍商品」，由本公司自行判斷應採取下列何種措施。
 - (a) 於本公司維修服務據點對故障之「歐姆龍商品」進行免費維修。
 - (b) 免費提供與故障之「歐姆龍商品」相同數量之代用品。
- ③ 非保證對象：故障原因為以下各款之一時，不提供保證：
 - (a) 將「歐姆龍商品」供作原定用途外之使用時；
 - (b) 超出「使用條件等」之使用；
 - (c) 違反本同意事項「3. 選用使用時之注意事項」之使用；
 - (d) 非由「歐姆龍」進行改裝、修理所致者；
 - (e) 非由「歐姆龍」人員所提供之軟體所致者；
 - (f) 「歐姆龍」出貨時之科學、技術水準所無法預見之原因；
 - (g) 前述以外，非可歸責「歐姆龍」或「歐姆龍商品」之原因(含天災等不可抗力)

5. 責任限制

本同意事項所記載之保證，為有關「歐姆龍商品」之全部保證。就與「歐姆龍商品」有關所發生之損害，「歐姆龍」以及「歐姆龍商品」之販售店，不予負責。

6. 出口管理

將「歐姆龍商品」或技術資料出口或提供予非境內居住者時，應遵守各國有關安全保障貿易管理之法令規則。客戶如違反法令規則時，「本公司」得不予提供「歐姆龍商品」或技術資料。

台灣歐姆龍股份有限公司

OMRON 產品技術客服中心



008-0186-3102

【產業自動化】

產品技術諮詢服務

· 服務時間 ·

週一 ~ 週五

8:30~12:00/13:00~19:00

· FAX諮詢專線 ·

002-86-21-50504618

· E-mail諮詢 ·

<http://www.omron.com.tw>

<http://www.omron.com.tw>

■ 台北總公司：台北市復興北路363號6樓(弘雅大樓)

電話：02-2715-3331 傳真：02-2712-6712

■ 新竹事業所：新竹縣竹北市自強南路8號9樓之1

電話：03-667-5557 傳真：03-667-5558

■ 台中事業所：台中市台灣大道二段633號11樓之7

電話：04-2325-0834 傳真：04-2325-0734

■ 台南事業所：台南市民生路二段307號22樓之1

電話：06-226-2208 傳真：06-226-1751

特約店

註：規格可能改變，恕不另行通知，最終以產品說明書為準。