

OMRON**MODEL**
S8NR-S (90W)

Environment-resistant IP67 power supply

EN INSTRUCTION MANUAL

Thank you for purchasing the S8NR-S Switching Power Supply. This Instruction Manual describes the functions, performance, and application methods required to use the S8NR-S.

- Make sure that a specialist with a knowledge of electrical systems operates the S8NR-S.
- Read and understand this Instruction Manual, and be sure you understand the S8NR-S sufficiently before attempting to use it.
- Keep this Instruction Manual close at hand and use it for reference during operation.

OMRON Corporation
© OMRON Corporation 2026 All Rights Reserved.

• See the linked instruction Manual.



The User's Manual can be downloaded free of charge from the following OMRON website: <https://www.ia.omron.com/>

Key to Warning Symbols

CAUTION Indicates a potentially hazardous situation which, if not avoided, will result in minor or moderate injury, or there may be property damage.

Warning Symbol**CAUTION**

• Minor electric shock, fire, or Product failure may occasionally occur. Do not disassemble, modify, or repair the Product or touch the interior of the Product.

• Minor burns may occasionally occur. Do not touch the Product while power is being supplied or immediately after power is turned OFF.

Precautions for Safe Use**Installing/Storage Environment**

- Store the Product at a temperature of -25°C to +85°C and a humidity of 5 to 95% or less.
- When installing the Product, ensure adequate heat dissipation to improve the long-term reliability of the equipment. Be sure to allow sufficient air circulation around the Product, and use the Product within the derating curves. (Fig.2)
- The internal parts may occasionally deteriorate or be damaged. Do not use the Product in areas outside the derating curves.
- Use the Product in locations with a relative humidity of 5 to 95% or less.
- Do not use the Product in low dew point environments.
- Do not use the Product outdoors or where it would be subjected to direct sunlight.
- Do not use the Product where it would be subjected to shock or vibration. A device such as a contact breaker may be a vibration source. Set the Product as far as possible from the noise sources.
- To prevent an accident due to the product falling, wear appropriate protective gear such as safety shoes, safety glasses, and a helmet when performing installation or replacement work.
- Due to degraded heat dissipation and loss of protective structure, internal parts may occasionally deteriorate or be damaged. Do not loosen the screws on the power supply unit.
- If the Product is used in an area with excessive electronic noise, be sure to separate the Product as far as possible from the noise sources.
- Do not use the Product in locations where oil mist is present.
- Do not use the Product in locations where it may be exposed to high-pressure water.
- Do not use the Product in locations where spatter may occur.
- Do not use the Product in locations where corrosive or volatile gases are generated.
- Avoid installing the Product in locations where the temperature changes rapidly, such as near exhaust outlets.
- Do not use the Product at altitudes above 3,000 m, as the protective structure may not be maintained.
- Do not use detergents or chemicals for cleaning.
- Do not connect a battery or other backup power supply to the output of the Product.
- Although some inverters have an output frequency of 50/60 Hz, they may cause internal temperature to rise and result in damage, if they are connected as the power source for the S8NR-S. Do not use the output from an inverter as the power source for the S8NR-S.
- When connecting a UPS to the input, do not use a UPS with a rectangular-wave output. A rise in internal temperature may cause smoke or malfunction.
- Do not use this Product as a foothold.
- Avoid contact with the Product when passing nearby.

Installation/Wiring

- Be sure to connect the ground completely. Because this is a PE (Protective Earth) terminal (⊕) specified by safety standards, electric shock or malfunction may occur if the grounding is incomplete. Note: (Fig.1) The protective earthing required for safety can be ensured only by the PE terminal (⊕) of the input terminal ①. Use the PE terminal ④ (⊕) as required.
- Minor fire may possibly occur. Ensure that input and output terminals are wired correctly.
- To prevent wiring materials from smoking or ignition, use the wiring materials given in the following table.

Recommended Cables:

Terminal (Product side)	Connector name (Product side)	Recommended cables
		One-end connector
Input Terminal	M12-S (Plug)	XS5F-S321-□22-F
Output Terminal	M12-A (Socket)	XS5H-D421-□80-F
Signal Terminal	M12-A (Plug)	XS5F-D421-□80-F

Use copper wires. Use stranded wire or solid wire (heat resistance: 75°C or higher).

- Do not insert or remove the Smart Click connector more than the durability limit of 50 cycles.

Output Voltage Adjustment

Default Setting: Set at the rated voltage.
Output voltage adjustment is not available.

Precautions for Correct Use

This Instruction Manual describes only the minimum setting operations required at the time of purchase.

- When cycling the input power supply, always remove any problems first and then turn ON the input power supply.
- If short-circuit or overcurrent conditions continue, internal parts may occasionally deteriorate or be damaged.
- The service life of the power supply is determined by the lifetime of the electrolytic capacitors used inside the unit. According to the Arrhenius law, also known as the "10°C-half-life rule," the lifetime of a capacitor is reduced to one-half when the ambient temperature increases by 10°C, and doubles when the ambient temperature decreases by 10°C. Therefore, lowering the internal temperature of the power supply extends its service life.

Mounting

- Mounting Direction
Mount the S8NR-S unit as shown in (Fig.2) or (Fig.3).
- The S8NR-S type is a wall-mount product and refer to the Mounting hole machining dimensions when installing the unit. (Fig.2)

Input Voltage Tolerance

- Rating: 100 to 240 VAC
- Allowable AC input range: -15 to +10% (85 to 264 VAC)
- When using an input voltage less than 100 VAC, reduce the load calculated with derating 1%/V.

Dielectric Strength Test (Fig.1)

- The S8NR-S is designed to withstand 2,000 VAC for 1 minute between <input terminal ①, pins 1 and 3 grouped together> and <PE terminal ④, output terminals, and signal terminals ② ③ grouped together>.
- When performing the dielectric strength test, set the cutoff current of the hipot tester to 20 mA.
- Note: 1. The S8NR-S may possibly be damaged from the impulse voltage if a testing device switch is used to abruptly apply or shut off 2,000 VAC. Increase the applied voltage gradually using the voltage adjustment on the testing device.
- 2. When testing terminals together, always short the specified terminals so that the voltage is applied to all of the terminals at the same time.

Insulation Resistance Test

When testing the insulation resistance, use a DC resistance meter at 500 VDC.

- Note: When performing the test, be sure to short-circuit all output terminals (+, -) and signal terminals to prevent damage.

Overcurrent Protection

The overcurrent protection circuit automatically reduces the output voltage in the event of a short circuit or overcurrent, thereby protecting the Product itself. When the overcurrent condition is removed, the Product automatically returns to normal operation.

Internal parts may deteriorate or be damaged in rare cases.
Do not use this Product in applications where inrush current or overload conditions frequently occur on the load side.

Overvoltage Protection

The Product detects an overvoltage condition to prevent excessive voltage from being applied to the load due to a failure of the internal feedback circuit or other causes.
If an excessive voltage of approximately 130% or more of the rated output voltage is output, the output voltage is cut OFF.
To restore operation, turn the input power OFF, wait for at least 3 minutes, and then turn the input power ON again.

DC OK Signal Output

- When the output voltage is 90% or more of the rated output voltage, the internal MOS FET relay turns ON (conducts).
- MOS FET relay outputs: 30 VDC max., 50 mA max., residual voltage when ON: 2 V max., leakage current when OFF: 0.1 mA max.
- Wire all output signal circuits correctly. Internal current control circuits are not provided internally for output signals. Do not allow the output current to exceed 50 mA.
- After completing wiring, confirm that the circuits operate correctly.

No Output Voltage

- The internal circuit's overcurrent protection or overvoltage protection may operate. Alternatively, the latch protection circuit may operate if there is a lightning surge or other large voltage applied to the input. Contact OMRON if there is still no output voltage after checking the following two points:
 - Checking Overcurrent Protection
Check whether the load is in an overcurrent or short-circuited state. Remove the wires to the load before checking.
 - Checking Overvoltage Protection and Latching Protection
Turn the power supply OFF and leave it OFF for at least 3 minutes, then turn it ON again.

Prohibition of Parallel Connection

Do not connect the output in parallel with the output of another S8NR-S Unit.

Mounting Bracket (Optional)

Always use the screws provided as accessories.
Recommended tightening torque for mounting screws: 0.5 to 0.6 N·m

Disposal

When disposing of the item, treat the S8NR-S as industrial waste.

Inrush Current

When using N units connected via branch connectors or similar means, the inrush current will be N times that of a single unit. To prevent external fuses from blowing or circuit breakers from tripping due to inrush current, carefully check the fuse melting characteristics and the breaker operating characteristics, and select appropriate components.

Connectors and Cables (Fig.4)

- For M12 Smart Click connector engagement, securely tighten by hand until the engagement completion mark is reached.
- Always turn off the power before connecting or disconnecting connectors.
- Do not forcibly bend or pull the cable. Do not place heavy objects on the cable sheath, as this may cause disconnection.

Conformance to EU and UK Directives

Refer to the datasheet and instruction manual for details on the operating conditions for EMC compliance.

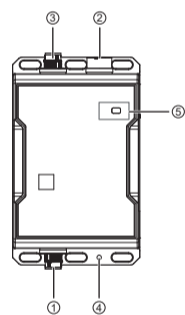
Part Names and Functions (Fig.1)

No.	Connector Name	Shape	Pin Assignment
①	Input Terminal M12-S (Plug)		PE: PE (Protective Earth) Terminal *1 (⊕) 1: Input Terminal (L) 3: Input Terminal (N)
②	Output Terminals M12-A (Socket)		1: Output Terminal (+) (Class 2 Output) 2: NC 3: Output Terminal (-) (Class 2 Output) 4: NC 5: NC
③	Signal Terminal M12-A (Plug)		1: Signal Output (DC OK1) Non-polarized 2: No Pin 3: No Pin 4: Signal Output (DC OK2) Non-polarized
④	PE Terminal (⊕)		Recommended screws: M4 Recommended tightening torque: 0.7 N·m Recommended wire: AWG14
⑤	Output Indicator (DC OK (Green))		Indicates whether output voltage is supplied.

*1. As this is a PE (Protective Earth) terminal specified by safety standards, ensure it is connected to ground.

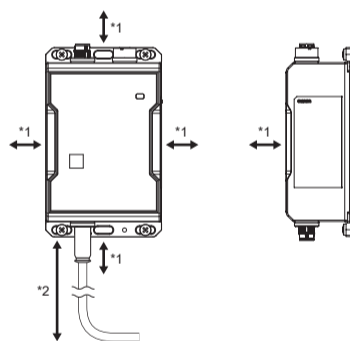
Mounting Method**Standard mounting (Fig.2)**

- *1. Top, bottom, left, right, and front: 15 mm min.
- *2. Secure sufficient space in consideration of cable mounting. Example: For the OMRON cable type XSS, provide approx. 150 mm.

Mounting hole machining dimensions

Recommended screws: M4

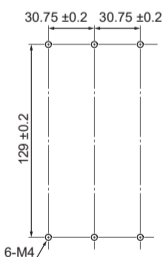
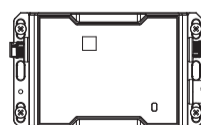
**Horizontal mounting (Fig.3)**

90° clockwise

When mounting the Product, ensure sufficient space for heat dissipation and wiring.

Installation Method (Fig.4)**Smartclick installation method**

- (1) Align the polarity key inside the connector and insert the projection on the plug fully into the groove on the socket.

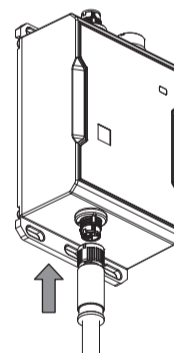

- (2) Rotate the cable retainer approximately 1/8 turn to the right. When you feel or hear a 'click,' the coupling is complete. You can also confirm by checking the coupling marks on the plug and socket.

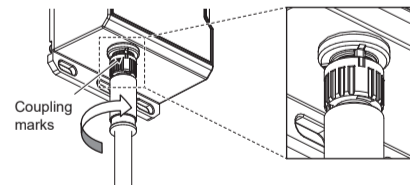
**Safety Standards**

- EN/IEC 62477-1
 - Overvoltage Category III (up to 2000 m)
 - Overvoltage Category II (more than 2000 m and up to 3000 m)
 - Device Protection Class 1
 - Atmospheric Conditions: 3K3
- Ambient temperature/ Surrounding Air Temperature
Max. 70°C at 75% load, 60°C at 100% load (>60°C Load derating: 2.5%/K)
- Pollution degree
Usable in environments with Pollution Degree 3.
- Conformance to RCM
The Power Supply complies with RCM as an industrial device.

Suitability for Use

Omron Companies shall not be responsible for conformity with any standards, codes or regulations which apply to the combination of the Product in the Buyer's application or use of the Product. At Buyer's request, Omron will provide applicable third party certification documents identifying ratings and limitations of use which apply to the Product. This information by itself is not sufficient for a complete determination of the suitability of the Product in combination with the end product, machine, system, or other application or use. Buyer shall be solely responsible for determining appropriateness of the particular Product with respect to Buyer's application, product or system. Buyer shall take application responsibility in all cases.

NEVER USE THE PRODUCT FOR AN APPLICATION INVOLVING SERIOUS RISK TO LIFE OR PROPERTY OR IN LARGE QUANTITIES WITHOUT ENSURING THAT THE SYSTEM AS A WHOLE HAS BEEN DESIGNED TO ADDRESS THE RISKS, AND THAT THE OMRON PRODUCT(S) IS PROPERLY RATED AND INSTALLED FOR THE INTENDED USE WITHIN THE OVERALL EQUIPMENT OR SYSTEM.

OMRON Corporation (Manufacturer)

Shioikoji Horikawa, Shimogyo-ku, Kyoto, 600-8530 JAPAN

Contact: www.ia.omron.com

Regional Headquarters

- **OMRON EUROPE B.V. (Importer in EU)**
Wegalaan 67-69, 2132 JD Hoofddorp
The Netherlands
Tel: (31)2356-81-300/Fax: (31)2356-81-388
- **OMRON ELECTRONICS LLC**
2895 Greenspoint Parkway, Suite 200
Hoffman Estates, IL 60159 U.S.A.
Tel: (1) 847-843-7900/Fax: (1) 847-843-7787
- **OMRON ASIA PACIFIC PTE. LTD.**
438B Alexandra Road, #08-01/02
Alexandra Technopark,
Singapore 119968
Tel: (65) 6835-3011/Fax: (65) 6835-3011
- **OMRON (CHINA) CO., LTD.**
Room 2211, Bank of China Tower,
200 Yin Cheng Zhong Road,
PuDong New Area, Shanghai, 200120, China
Tel: (86) 21-6023-0333/Fax: (86) 21-5037-2388

OMRON

形 S8NR-S (90W)

耐環境型IP67・パワーサプライ

JPN 取扱説明書

このたびは、スイッチングパワーサプライ 形 S8NR-S シリーズをお買い上げいただきまして、まことにありがとうございます。この取扱説明書では、形 S8NR-S を使用する上で必要な機能、性能、使用方法などの情報を記載しております。ご使用に際して以下のことを守ってください。

- ・形 S8NR-S は電気の知識を有する専門家が扱ってください。
- ・この取扱説明書をよくお読みになり、十分にご理解のうえ、正しくご使用ください。
- ・この取扱説明書はいつでも参照できるよう大切に保管ください。



リンク先に
取扱説明書
があります

オムロン株式会社

© OMRON Corporation 2026 All Rights Reserved.

ユーザーズマニュアルはオムロンの下記の Web ページから無料でダウンロードすることができます。(https://www.fa.omron.co.jp/)

●警告表示の意味

⚠ 注意

正しい取扱いをしなれば、この危険のために、時に軽傷・中程度の傷害を負ったり、あるいは物的損害を受ける恐れがあります。

●警告表示

⚠ 注意

・軽度の感電、発火、機器の故障が稀に起こる恐れがあります。分解、改造、修理をしたり、内部に触らないでください。



・軽度の火傷が稀に起こる恐れがあります。通電中や電源を切った直後は製品本体に触らないでください。



安全上の要点

●設置・保管環境について

- ・周囲温度-25°C～+85°C、相対湿度5～95%以下で保管してください。
- ・取り付けにあたっては、機器の長期信頼性を向上させるために、放熱に十分留意してください。製品本体周辺に空気が対流するよう十分留意いただき、ディレーティング曲線内でご使用ください。(Fig.2)
- ・内部部品の劣化・破損が稀に起こる恐れがありますので、取り付けごとのディレーティング曲線の範囲を超える状態では使用しないでください。
- ・相対湿度が5～95%以下の場所で使用してください。
- ・低露点環境下では使用しないでください。
- ・屋外および直射日光の当たる場所では使用しないでください。
- ・振動・衝撃の激しい場所では使用しないでください。特にコンタクタなどの装置は振動源になりますので、周囲から極力離して設置してください。
- ・製品の落下による事故を防止するため、設置・交換を行う際には安全靴、保護メガネ、ヘルメットなど適切な保護具を着用のうえ作業を行ってください。
- ・放熱性の悪化及び保護構造を保てなくなることにより、稀に内部部品が劣化、破損する恐れがあります。電源本体のねじは緩めないでください。
- ・強い高周波ノイズやサージを発生する機器から離して取り付けてください。
- ・オイルミストが発生する場所では使用しないでください。
- ・高圧の水がかかるような場所での使用は避けてください。
- ・スパッタがかかる場所で使用しないでください。
- ・腐食性ガス、揮発性ガスが発生する場所では使用しないでください。
- ・排気口などの温度が急速に変動する場所への設置は避けてください。
- ・標高3000m以上で使用しないでください。保護構造が保てなくなる可能性があります。
- ・清掃時に洗剤や薬品は使用しないでください。
- ・本製品の出力側にバッテリーなどのバックアップ機器は接続しないでください。
- ・インバータには出力周波数を50/60Hzと表示されているものもありますが、本製品の電源として接続した場合、内部温度の上昇により焼損の可能性がります。インバータの出力をパワーサプライの電源として使用しないでください。
- ・入力にUPSを接続する場合は、矩形波出力のものは接続しないでください。製品の内部温度上昇により発煙・焼損の恐れがあります。
- ・本製品を足場として使用しないでください。
- ・製品の周辺を通る際は、ぶつからないよう通行してください。

●設置・配線について

- ・アースは完全に接続してください。安全規格で定められたPE（保護接地）端子 (Ⓧ) のため、アースが不完全な場合、感電や誤動作の恐れがあります。
注：(Fig.1) ①入力端子のPE端子 (Ⓧ) のみで安全に必要な保護接地が確保できます。④PE端子 (Ⓧ) は、必要に応じて使用してください。
- ・軽度の発火が万一の場合起こる恐れがあります。入出力端子など誤配線のないように注意してください。
- ・配線材の発煙・発火を防ぐために、下表の線材を使用してください。

推奨ケーブル

端子 (本体側)	コネクタ名称 (本体側)	推奨ケーブル
		片側コネクタ
入力端子	M12-S(プラグ)	XS5F-S321-□22-F
出力端子	M12-A(ソケット)	XS5H-D421-□80-F
信号端子	M12-A(プラグ)	XS5F-D421-□80-F

線材は銅製で、より線か単線を使用してください (耐熱: 75°C以上)。

- ・スマートクリックコネクタを挿抜耐久回数 (50回) 以上挿抜しないでください。

●出力電圧の調整

出荷時：定格電圧にセットしています。
出力電圧の調整はできません。

使用上の注意

この取扱説明書は購入時に必要な最低限の設定操作のみを記載しています。

- ・入力電源の再投入は、必ず原因を取り除いた後に行ってください。
- ・短絡および過電流状態での使用が継続されますと、稀に内部部品の劣化・破損となる場合があります。
- ・パワーサプライの寿命は内部に使用している電解コンデンサの寿命によって決まります。コンデンサは10°C2倍則という「アレニウスの法則」により周囲温度が10°C高くなると寿命は1/2となり、逆に10°C低くなると2倍になります。このためパワーサプライ内部の温度を下げることに応じて寿命を伸ばすことができます。

●取り付けについて

- ・取り付け方向
形S8NR-Sは (Fig.2) または (Fig.3) に示す通りの取り付けとしてください。
- ・形S8NR-Sは壁取り付け製品です。取り付けの際は、取り付け穴加工寸法をご参照ください。(Fig.2)

●入力電圧について

- ・定格：AC100～240V
- ・許容範囲：-15～+10% (AC85～264V)
- ・AC100V未満は、1%/Vのディレーティングをかけて負荷を軽減してください。

●耐電圧試験 (Fig.1)

形S8NR-Sの<入力端子①の1、3ピン一括>と<PE端子(Ⓧ)、出力端子、信号端子一括②③>間はAC2000V、1分間に耐えられるように設計されています。

試験を実施する場合、耐圧試験機のカットオフ電流は20mAに設定して実施してください。

- 注：1. 試験機のスイッチでいきなりAC2000Vを印加または遮断すると、発生するインパルス電圧により万一の場合、製品が破損することがあります。印加電圧は試験機のボリュームで徐々に変化させてください。
2. それぞれの規定の端子に一括で印加できるように、必ず端子間を短絡してください。

●絶縁抵抗試験

絶縁抵抗試験を実施する場合は、DC絶縁抵抗計 (DC500V) を使用してください。

注：試験時は出力端子 (+、-)、信号端子は破損防止のため、必ず全ての端子を短絡してください。

●過電流保護機能

過電流保護回路により、短絡・過電流に対して自動的に出力電圧を低下させ、製品自身を保護します。過電流状態が解除されると、製品は自動的に正常運転に復帰します。

万一の場合、内部部品の劣化・破損が考えられますので、負荷側の突入電流、過負荷状態が頻繁に発生するアプリケーションには使用しないでください。

●過電圧保護機能

製品内部の帰還回路の故障などで負荷に過大な電圧がかからないように過電圧を検出します。定格出力電圧の約130%以上の過電圧が出力された場合、出力電圧を遮断します。復帰は入力電源をOFFし、3分以上放置後、入力電源を再投入してください。

●DC OK信号出力

出力電圧が定格出力電圧の90%以上の時に製品内部のMOS FETリレーが導通 (ON) します。

- ・MOS FETリレー出力：DC30V max、50mA max、ON 時残留電圧 2V 以下、OFF 時漏れ電流0.1mA 以下
- ・各出力信号回路は正しく配線してください。また、各出力信号回路は内部に電流制限回路を備えていませんので、出力電流が50mAを超えないよう注意してください。
- ・配線後は、正常に動作することを確認してください。

●出力電圧が出ない場合

内部回路の過電流保護、過電圧保護が機能している可能性があります。また、入力に雷サージなどの大きなサージ電圧が印加された場合は、ラッチ保護回路が機能している可能性も考えられます。以下の2点を確認後も出力電圧が出ない場合は、当社までお問い合わせください。

- ・過電流保護の確認方法
負荷が過電流状態 (短絡含む) になっていないかを (負荷線を外して) 確認してください。
- ・過電圧保護、ラッチ保護の確認方法
一旦入力電源をOFFし、3分以上放置後、入力電源を再投入してください。

●並列接続の禁止

別の形S8NR-Sの出力側との並列接続はしないでください。

●取付金具 (オプション) について

必ず付属品のねじをご使用ください。
取り付けねじ締め付けトルク (推奨) 0.5～0.6N・m

●廃棄について

廃棄する場合は産業廃棄物として処理してください。

●突入電流

分岐コネクタなどによりN台にて使用するとき、単体使用時のN倍の突入電流が流れます。特に突入電流により外付けヒューズが溶断したり、ブレーカが動作しないようヒューズは溶断特性、ブレーカは動作特性を十分確認し、選定してください。

●コネクタとケーブルについて (Fig.4)

- ・M12スマートクリックコネクタのかん合は、手でかん合完了のマーク位置まで確実に締め付けてください。
- ・コネクタの抜き差しは必ず電源を切ってから行ってください。
- ・ケーブルを無理に曲げたり、引っ張ったりしないでください。ケーブルのコード部に重いものを載せないでください。断線する恐れがあります。

●EUおよびUK指令への適合について

EMC 指令に適合するための使用条件については、カタログ、取扱説明書を参照ください。

各部の名称と働き (Fig.1)

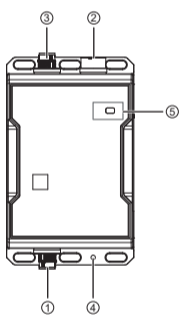

番号	コネクタ名称	形状	ピン配列
①	入力端子 M12-S(プラグ)		PE: PE (保護接地) 端子 (Ⓧ) *1 1: 入力端子 (L) 3: 入力端子 (N)
②	出力端子 M12-A(ソケット)		1: 出力端子 (+) Class2 Output 2: NC 3: 出力端子 (-) Class2 Output 4: NC 5: NC
③	信号端子 M12-A(プラグ)		1: 信号出力 (DC OK1) 極性なし 2: ピン無 3: ピン無
④	PE端子 (Ⓧ)		4: 信号出力 (DC OK2) 極性なし
⑤	出力表示灯 (DC OK (緑))		使用ねじ M4 推奨トルク 0.7N・m 推奨電線 AWG14 出力電圧の供給有無を示します。

*1. 安全規格で定められたPE (保護接地) 端子のため、必ずアースに接続してください。

取り付け方法

●標準取り付け (Fig.2)

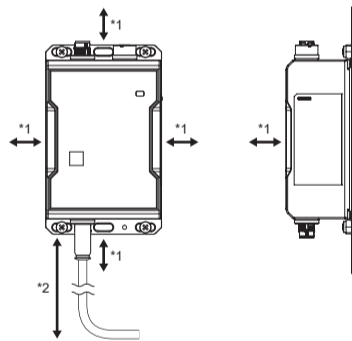

- *1. 上下、左右、前面：15mm以上
*2. ケーブルの取り付けを考慮してスペースを確保してください。
例) オムロン製ケーブル形XS5の場合は150mm程度としてください。

取り付け穴加工寸法
使用ねじ M4

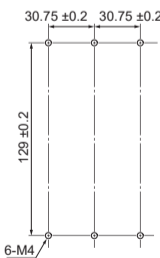

●横向き取り付け (Fig.3)

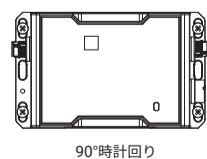

取付時は、放熱と配線スペースを確保してください。

取り付け方法 (Fig.4)

●スマートクリックの取付方法

- ① コネクタの内側にある極性キーを合わせ、プラグ側の突起をソケット側の溝に奥まで差し込みます。

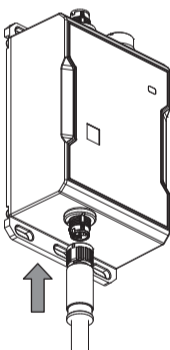

- ② ケーブルの固定具を右に約1/8回転します。「カチッ」という感触 (音) があれば、かん合完了です。プラグとソケットのかん合マークでも確認できます。

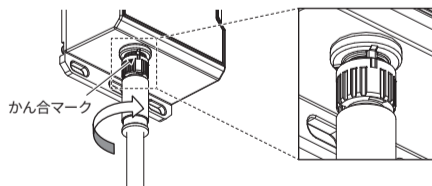

安全規格対応について

●EN/IEC 62477-1

- ・過電圧カテゴリ III (≤2000m)
- ・過電圧カテゴリ II (2000m< および≤3000m)
- ・機器は保護クラス I
- ・気候条件：3K3

●使用周囲温度について

75% 負荷で最大 70°C、100% 負荷で最大 60°C
60°Cを超える場合は、2.5%/Kのディレーティングをかけて負荷を軽減してください。

●汚染度について

汚染度 3 の環境で使用可能です。

●RCM への適合について

本製品は産業用機器として適合しています。

ご承諾事項

当社商品は、一般工業製品向けの汎用品として設計製造されています。従いまして、次に掲げる用途での使用を意図しており、お客様が当社商品をこれらの用途に使用される際には、当社は当社商品に対して一切保証をいたしません。ただし、次に掲げる用途であっても当社の意図した特別な商品用途の場合や特別の合意がある場合は除きます。

- (a) 高い安全性が必要とされる用途 (例：原子力制御設備、燃焼設備、航空・宇宙設備、鉄道設備、昇降設備、娯楽設備、医用機器、安全装置、その他生命・身体に危険が及ぶ用途)
- (b) 高い信頼性が必要な用途 (例：ガス・水道・電気等の供給システム、24時間連続運転システム、決済システムほか権利・財産を取扱う用途など)
- (c) 厳しい条件または環境での用途 (例：屋外に設置する設備、化学的汚染を被る設備、電磁的妨害を被る設備、振動・衝撃を受ける設備など)
- (d) カタログ等に記載のない条件や環境での用途

* (a) から (d) に記載されている他、本カタログ等記載の商品は自動車 (二輪車含む。以下同じ) 向けではありません。自動車に搭載する用途には利用しないでください。自動車搭載用商品については当社営業担当者にご相談ください。

オムロン株式会社

インダストリアルオートメーションビジネスカンパニー

製品に関するお問い合わせ先

クイック オムロン

お客様 相談室

フリー通話 0120-919-066

携帯電話・IP電話などではご利用いただけませんので、右記の電話番号へおかけください。

055-982-5015 (通話料がかかります)

受付時間：9:00～17:00 (土・日・12/31～1/3を除く)

オムロンFAクイックチャット

www.fa.omron.co.jp/contact/tech/chat/

技術相談員にチャットでお問い合わせいただけます。(1-Webメンバーズ限定)

受付時間：平日9:00～12:00 / 13:00～17:00 (土日祝日・年末年始・当社休業日を除く)

※受付時間、営業日は変更の可能性がございます。最新情報はリンク先をご確認ください。

その他のお問い合わせ：納期・価格・サンプル・仕様書は貴社のお取引先、または貴社担当オムロン販売員にご相談ください。オムロン制御機器販売店やオムロン販売拠点は、Webページでご案内しています。

お断りなく仕様などを変更することがありますのでご了承ください。